

FUNK-RAUCHMELDER L-OP-SG

HAUPTMERKMALE

bidirektionaler, optischer Rauchmelder

Funk-Technik

Dual-Optik

mehrfarbige LED

automatische Mehrkanal-Frequenzwahl

bis zu 8 Jahren Batterielebensdauer

Schutzart IP40

zertifiziert nach EN 54-7 und EN 54-25



Zertifizierungen



Zulassungen



LPCB 928k

CE 0832

BESCHREIBUNG

Der bidirektionale optische Rauchmelder in Funk-Technik verfügt über eine Dual-Optik Rauchkammer für verbesserte Leistung, mehrfarbige LED, automatische Mehrkanal-Frequenzwahl und ist kompatibel mit dem Funkgateway VW2W100, Funkexpander SGWE und der konventionellen Funkschnittstelle SGCWE der SAGITTARIUS-Linie.

TECHNISCHE DATEN

Spannungsversorgung	2 x 3 V CR123A Lithium-Batterie
Lebensdauer Batterie	typischerweise 8 Jahre
Frequenz	bidirektional FSK FM 868 - 870 MHz
Funkkanäle	7
Funkreichweite	bis zu 200 m (Freifeld)
Betriebstemperatur	-10°C bis +55°C
Luftfeuchtigkeit	max. 95 %
Schutzart	IP40
Abmessungen	Ø 110 x 70 mm (inkl. Sockel)
Farbe	weiß
Gewicht	ca. 190 g
Zertifizierung	EN 54-7 EN 54-25
kompatibel mit	VW2W100, SGWE, SGCWE, SGRBS100/L, SGRBS100-AV/L

TECHNISCHE ZEICHNUNG

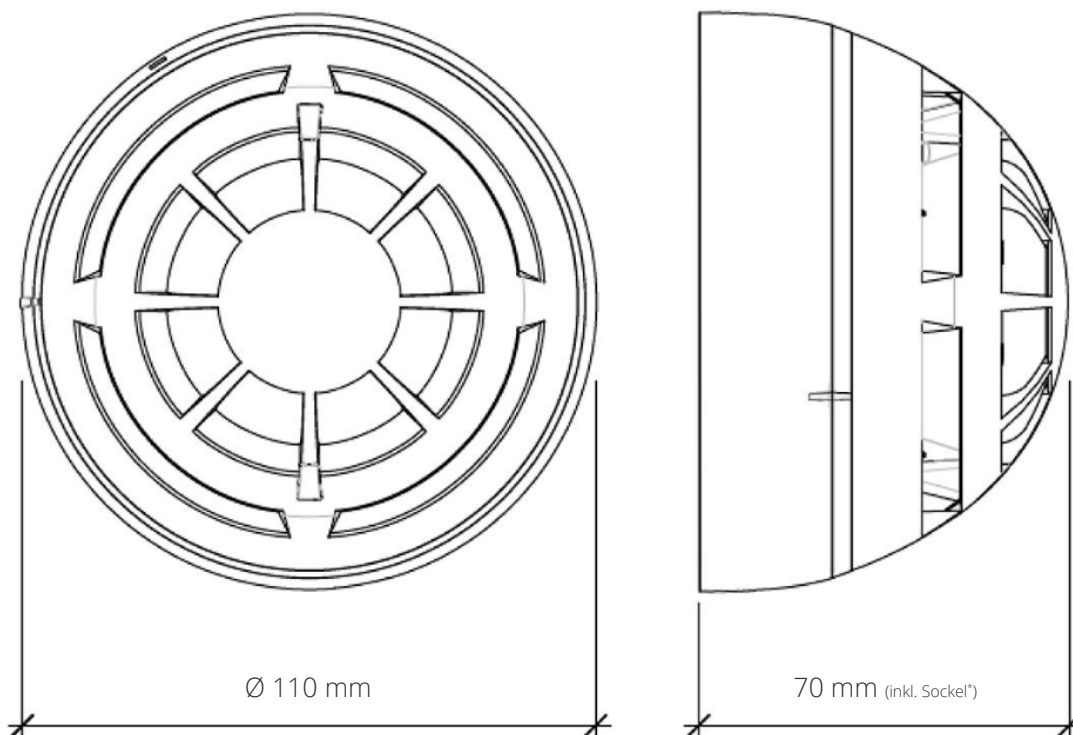

* Meldersockel im Lieferumfang enthalten