



## MERKMALE DES PRODUKTS

**5,7m**  
h-max Max. Torhöhe 5.7m

**25 m<sup>2</sup>** Max. Toroberfläche 25mq

 Industriegebäude

## Eigenschaften SERIE GL124

### Garagentorantriebe für Sektionaltore

Die Zugvorrichtung GL124 besteht aus zwei in allen seinen Teilen vollständigen Elementen, die sich leicht durch Einkupplung zusammenbauen lassen. Es handelt sich um einen effizienten Antrieb der eine hohe Leistungsfähigkeit besitzt und serienmäßig mit allen Elementen für den Betrieb unter jeder Arbeitsbedingung ausgestattet ist. Er wird auf einer soliden Führungsschiene aus fließgepresstem Aluminium mit Antriebsübertragung mittels verdecktem Kettenrückführung aufgesetzt. Auf der Führung ist der Motoreinsteckkopf und die Kettenrückführung mit Strukturelementen aus Nylonfaser optimiert worden. Der Antrieb wird von einer fortschrittlichen Logik gesteuert, die auf einem Encoder-Kontrollsystem der Torflügelbewegung und einem Selbstlernprogrammierverfahren beruht.

Die Gruppe verfügt über einen Niederspannungsmotor, der mit einem leistungsfähigen Getriebekonzept zusammenarbeitet, das von einem besonderen Dämpfungselement zur Neutralisierung aller während eines Arbeitszyklus eventuell auftretenden Variationen und Vibrationen geschützt wird. Die Automatisierung verfügt serienmäßig über eine Empfängerkarte, Wachlicht und Pufferbatterien NiMH, die dem Antrieb für den Notfallbetrieb bei Stromausfall die notwendige Stromversorgung gewährleistet. Die vollkommen integrierte elektronische Steuerung ist in einem geschützten Fach untergebracht, bei dem nur die Stellen zur Programmierung, Ablesung und Wiederinstandsetzung (Sicherungen) zugänglich sind.

Das Gleiten des Zugwagens auf der Schiene wird von einem speziellen Räder selbstschmiersystem unterstützt. Die manuelle Entriegelung wird mittels einer Schnur ausgeführt, womit der Wagen vom Zugelement abgekuppelt und somit das Tor von der Automatisierung getrennt wird. Bei Hindernissen während des Torlaufes, greift die elektronische Kraftabschaltung und es erfolgt die sofortige Bewegungsumkehrung des Tores. Die von der Steuereinheit ausgeführte Kontrolle wird durch Quetschungsschutzvorrichtungen und die Funktionen „Soft Start“ und „Soft Stop“ vervollständigt. Des Weiteren ist die Kontrollelektronik mit einem Display zur Anzeige sämtlicher von der Apparatur ausgeführten Programmier- und Zählvorgänge ausgestattet. Die Führungsschiene muss separat bestellt werden.

## Merkmale des Produkts GL124EBSS

### Selbstprogrammierender, elektromechanischer Garagentorantrieb mit 24V-Motor

Kontrolliert über Encoder.

Integrale Automatisierung ausgerüstet mit eingebauter elektronischer Steuerung, S449 Funkmodul, NiMH-Pufferbatterien und Batterieladegerät.

Digitale Kontrolle der Arbeitszeiten.

Sicherheitseingänge: Lichtschranke, Kontaktleiste (auswählbar Kontakt N.C. oder 8,2kΩ).

Die Führungsschiene mit Kettenrückführung muss separat bestellt werden.

Für Sektionaltore:

Max. Höhe 2,7m mit 3000mm Führungsschiene.

Max. Höhe 3,2m mit 3500mm Führungsschiene.

Max. Höhe 4,2m mit 4500mm Führungsschiene.

Max. Höhe 5,7m mit 6000mm Führungsschiene.



> ULTIMATE CARDIN App

## GL124EBSS - GARAGENTORANTRIEBE FÜR SEKTIONALTORE

Selbstprogrammierender, elektromechanischer Garagentorantrieb mit 24V-Motor

### ALLGEMEINE MERKMALE

Einphasige Netzstromversorgung 50/60Hz	Vac	230
Stromaufnahme	W	190
Stromaufnahme	A	0.9
Motorstromversorgung	Vac	24
Maximale Motor Leistungsaufnahme	W	130
Motor Stromaufnahme	A	3
Einschaltdauer	%	70
Versetzungsgeschwindigkeit	m/min	7
Schubkraft	N	1000
Max. Laufstrecke	mm	5700
Eingebaute Batterie	typ	NiMH
Betriebstemperatur	°C	-20...+55
Schutzgrad	IP	40
Isolationsklasse	Cls	II

### AUSSENABMESSUNGEN

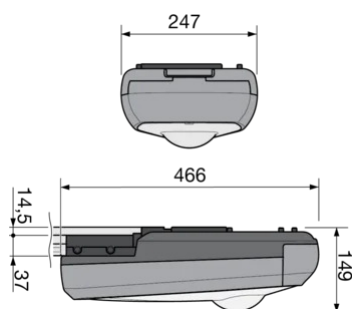

> ULTIMATE CARDIN App