



**CARDIN ELETTRONICA spa**  
 Via del lavoro, 73 – Z.I. Cimavilla  
 31013 Codognè (TV) Italy  
 Tel: +39/0438.404011  
 Fax: +39/0438.401831  
 email (Italian): Sales.office.it@cardin.it  
 email (Europe): Sales.office@cardin.it  
 Http: www.cardin.it

**PL**  
 12Vdc  
 Motors

Instruction manual	Series	Model	Date
ZVL575.00	PL	PARK	30-03-2022

**Questo prodotto** è stato testato e collaudato nei laboratori della casa costruttrice, la quale ne ha verificato la perfetta corrispondenza delle caratteristiche con quelle richieste dalla normativa vigente. **This product** has been tried and tested in the manufacturer's laboratory who have verified that the product conforms in every aspect to the safety standards in force. **Ce produit** a été testé et essayé dans les laboratoires du fabricant. Pour l'installer suivre attentivement les instructions fournies. **Dieses Produkt** wurde in den Werkstätten der Herstellerfirma auf die perfekte Übereinstimmung seiner Eigenschaften mit den von den geltenden Normen vorgeschriebenen getestet und geprüft. **Este producto** ha sido probado y ensayado en los laboratorios del fabricante, que ha comprobado la perfecta correspondencia de sus características con las contempladas por la normativa vigente.

**SALVA PARCHEGGIO - AUTOMAZIONE PER LA PROTEZIONE DEL POSTO AUTO**  
**ARCEAU DE STATIONNEMENT - AUTOMATION POUR LA PROTECTION DE LA PLACE DE PARKING**  
**GUARDA APARCAMIENTO - AUTOMACIÓN PARA LA PROTECCIÓN DE LA PLAZA DE APARCAMIENTO**  
**PARKING SAVER - INDIVIDUAL PARKING PLACE PROTECTION AUTOMATION**  
**PARKPLATZSCHUTZ - AUTOMATISIERUNG FÜR DEN SCHUTZ VON PARKPLÄTZEN**  
**PARKEERPLAATSBEVEILIGING - AUTOMATISATIE VOOR PARKEERPLAATS BEVEILIGING**



12 Vdc Motors — PARKSUN  
 — PARKLINE  
 — PARKSUN-S

**ITALIANO**

Schema di montaggio/schema elettrico	Pagine	2-5
Descrizione delle parti	Pagina	7
Fissaggio	Pagina	7
Collegamento batteria	Pagina	8
Programmazione	Pagina	8
Telecomando	Pagine	8-9
Sblocco con chiave elettrica	Pagina	9
Autonomia	Pagina	10
Manutenzione	Pagina	10
Caratteristiche tecniche	Pagina	32

**FRANÇAIS**

Montage/branchement électrique	Pages	2-5
Description des parties	Page	11
Fixation	Page	11
Raccordement de la batterie	Page	12
Programmation	Page	12
Télécommande	Pages	12-13
Débrayage avec clé électrique	Page	13
Autonomie	Page	14
Maintenance	Page	14
Caractéristiques techniques	Page	32

**ESPAÑOL**

Esquemas de montaje/esquema eléctrico	Páginas	2-5
Descripción de las piezas	Página	15
Fijación	Página	15
Conexión de la batería	Página	16
Programación	Página	16
Telemando	Páginas	16-17
Desbloqueo con llave eléctrica	Página	17
Autonomía	Página	18
Mantenimiento	Página	18
Características técnica	Página	32

**ENGLISH**

Assembly/wiring diagram	Pages	2-5
Description of components	Page	19
Fixing	Page	19
Battery connection	Page	20
Programming	Page	20
Remote control	Pages	20-21
Electrical release key	Page	21
Autonomy	Page	22
Maintenance	Page	22
Technical specifications	Page	32

**DEUTSCH**

Montagearbeiten/elektrischer Schaltplan	Seiten	2-5
Beschreibung der Bauteile	Seite	23
Befestigung	Seite	23
Anschluss des Akkus	Seite	24
Programmierung	Seite	24
Fernsteuerbefehlen	Seiten	24-25
Entsperren mit elektrischem Schlüssel	Seite	25
Autonomie	Seite	26
Wartung	Seite	26
Technische Eigenschaften	Seite	32

**NEDERLANDS**

Installatie/bedradingschema	Blz.	2-5
Beschrijving van de onderdelen	Blz.	27
Bevestiging	Blz.	27
Aansluiting van de accu	Blz.	28
Programmatie	Blz.	28
Afstandsbediening	Blz.	28-29
Ontgrendeling met elektrische sleutel	Blz.	29
Autonomie	Blz.	30
Onderhoud	Blz.	30
Technische specificaties	Blz.	32

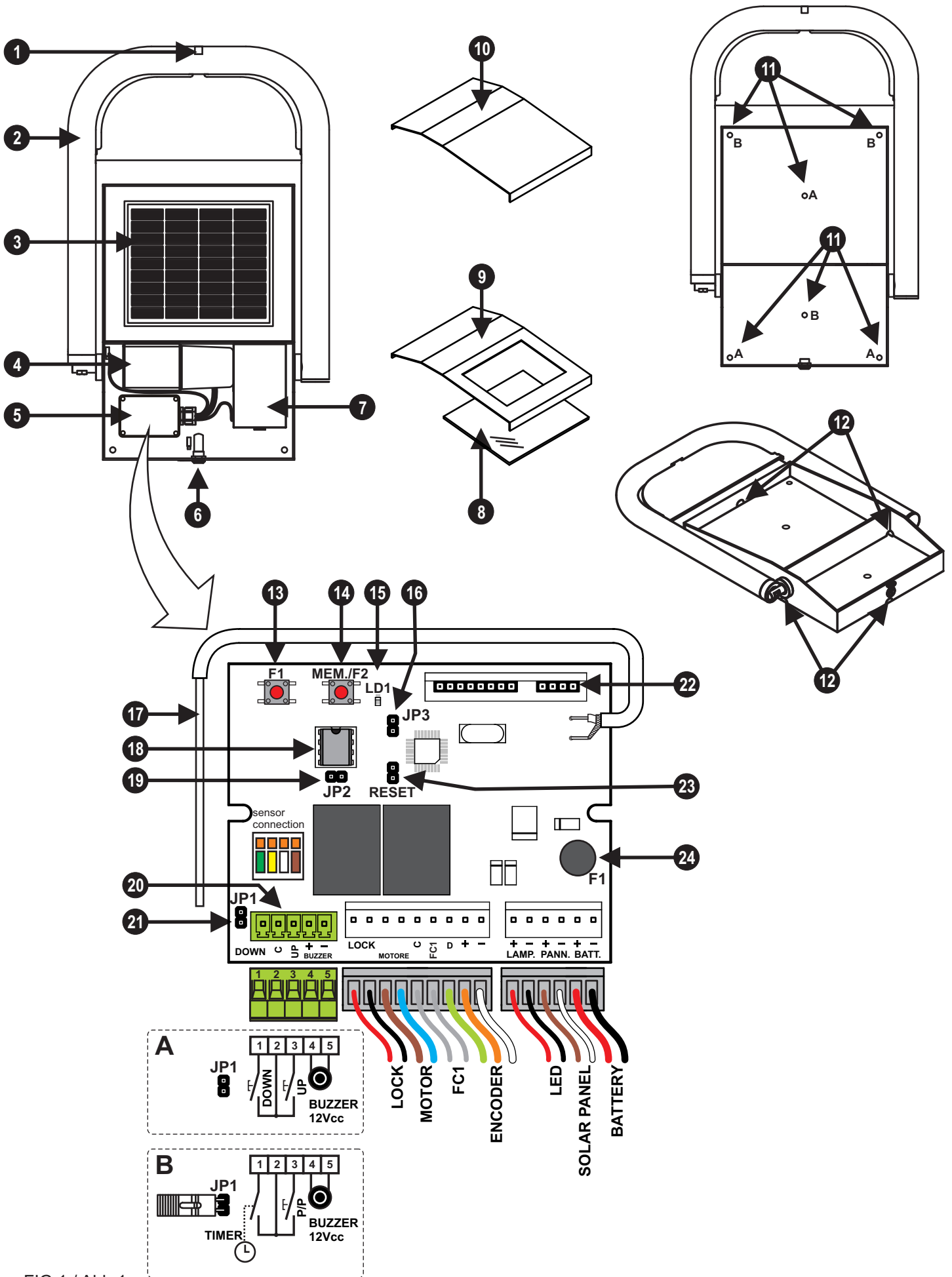

FIG.1 / Abb.1

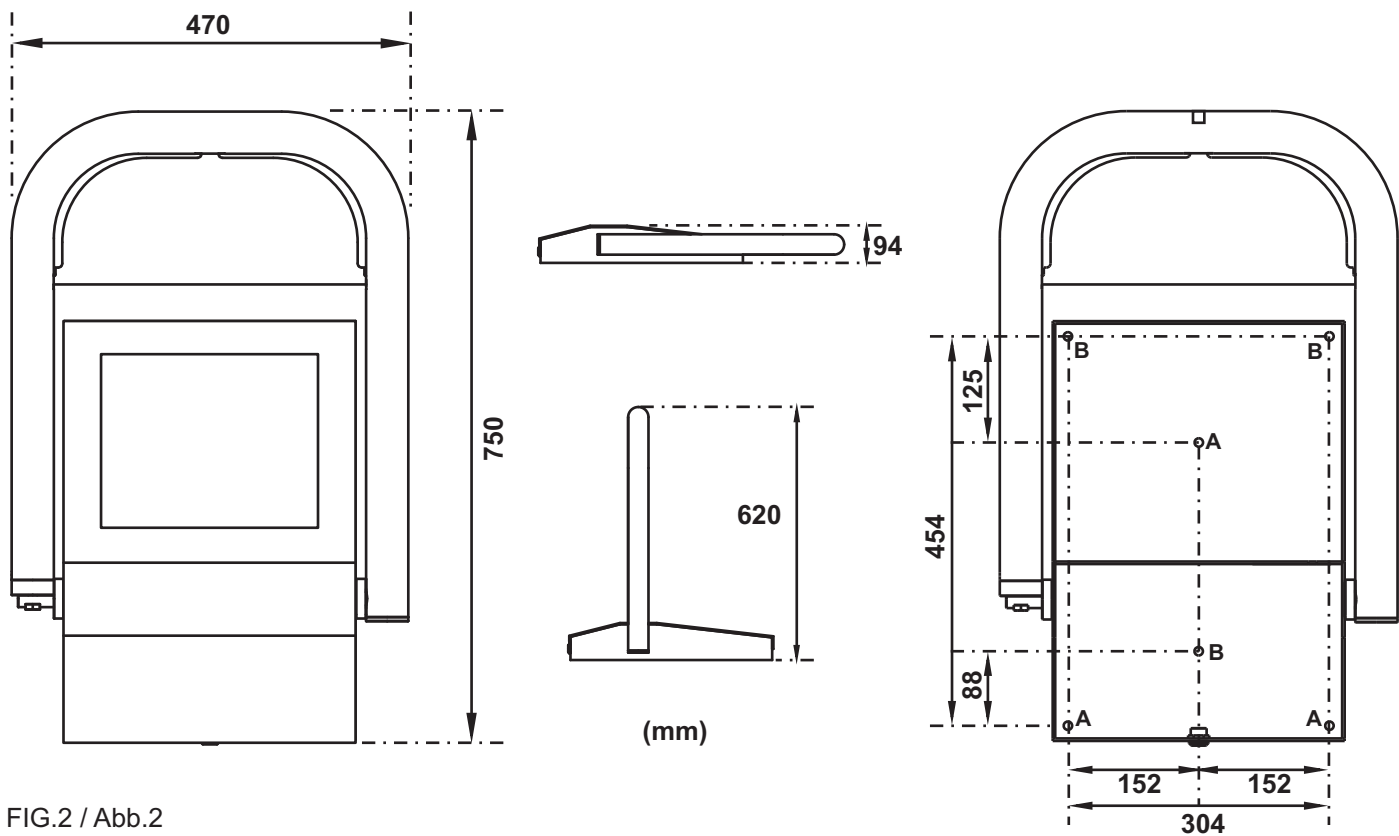

FIG.2 / Abb.2

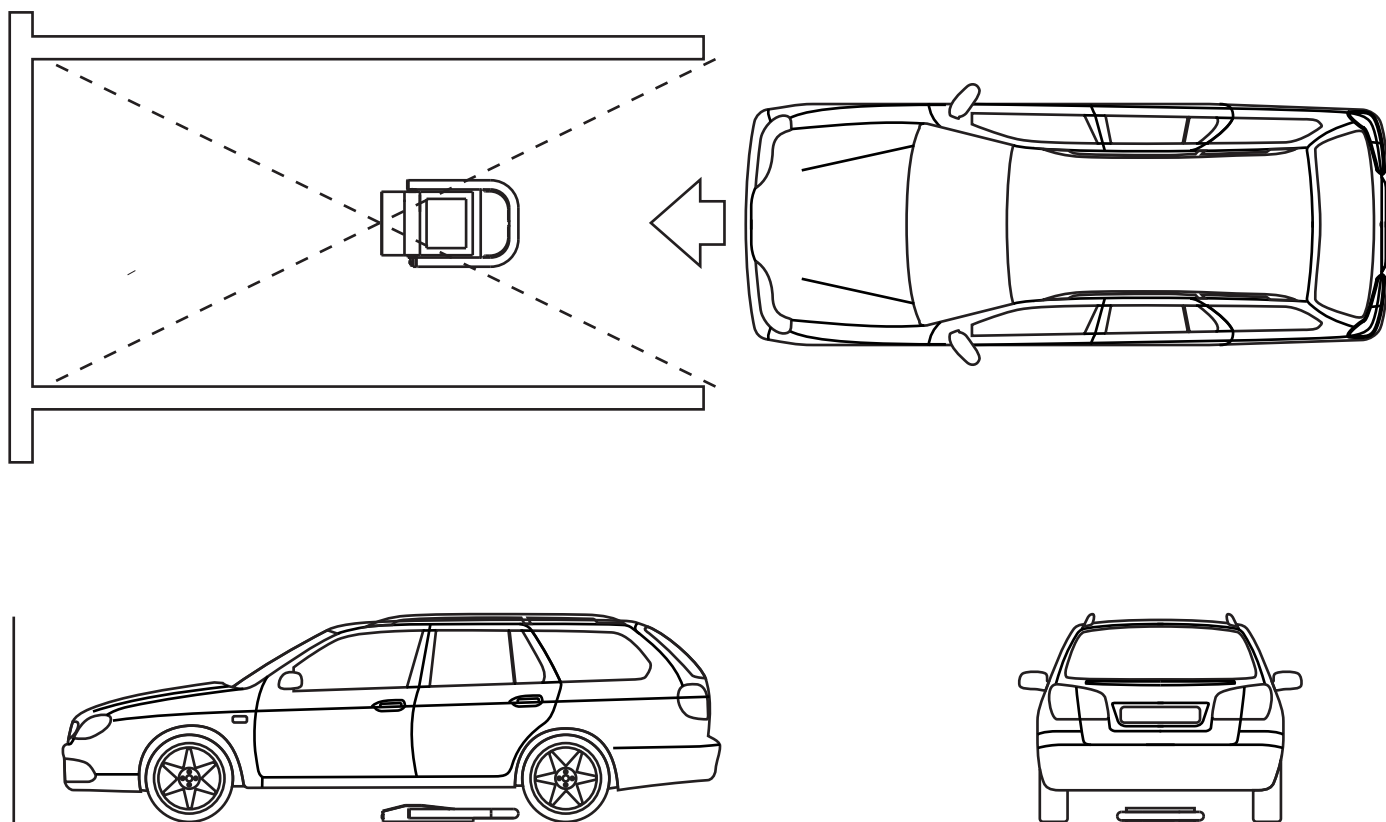

FIG.3 / Abb.3

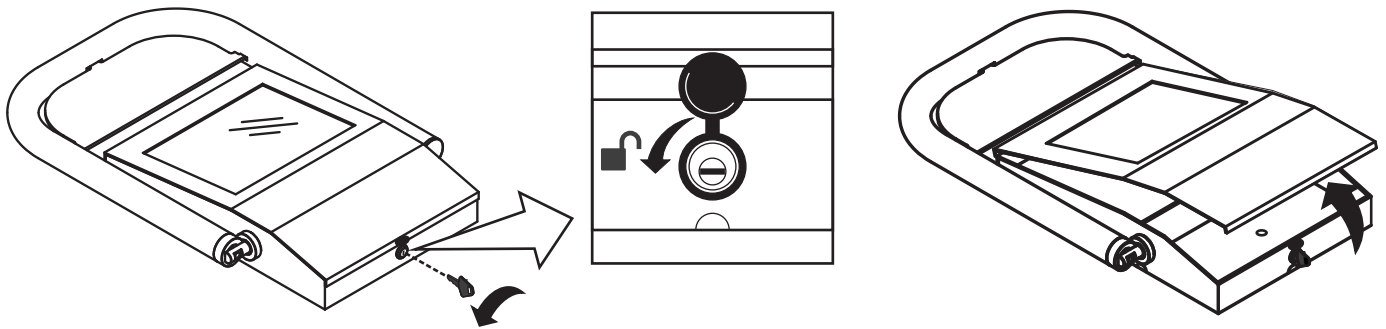

FIG.4 / Abb.4

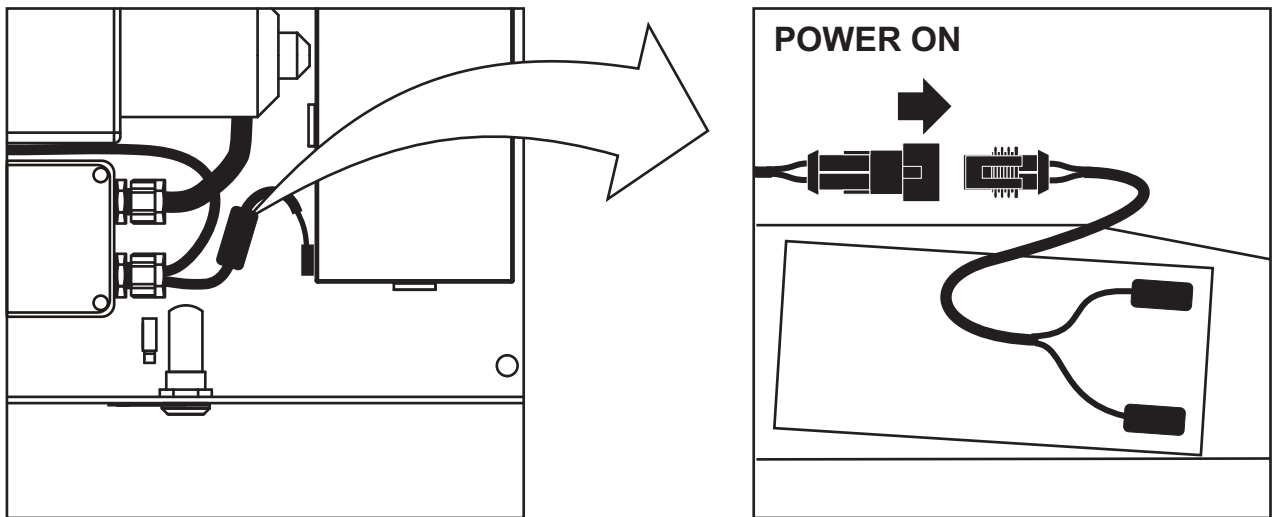

FIG.5/ Abb.5

**PARKLINE**

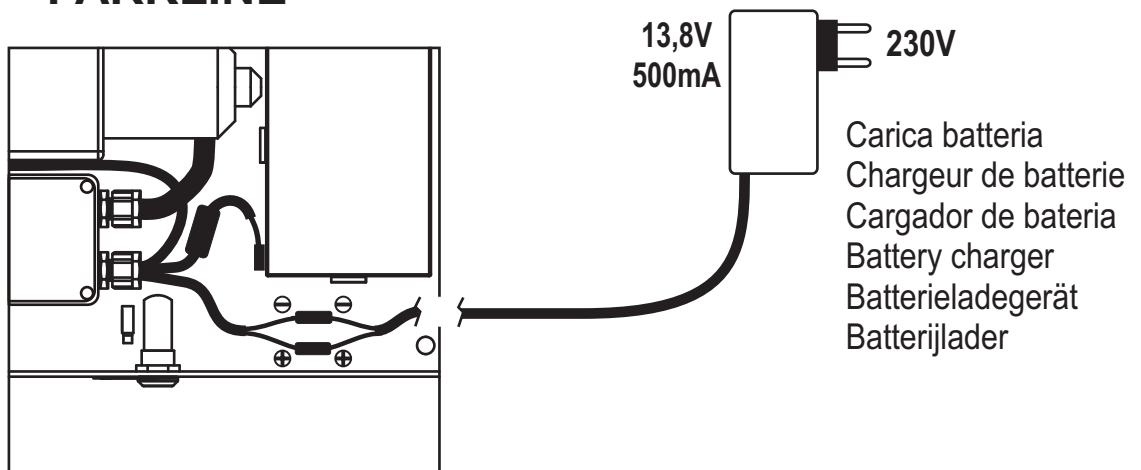

FIG.6 / Abb.6

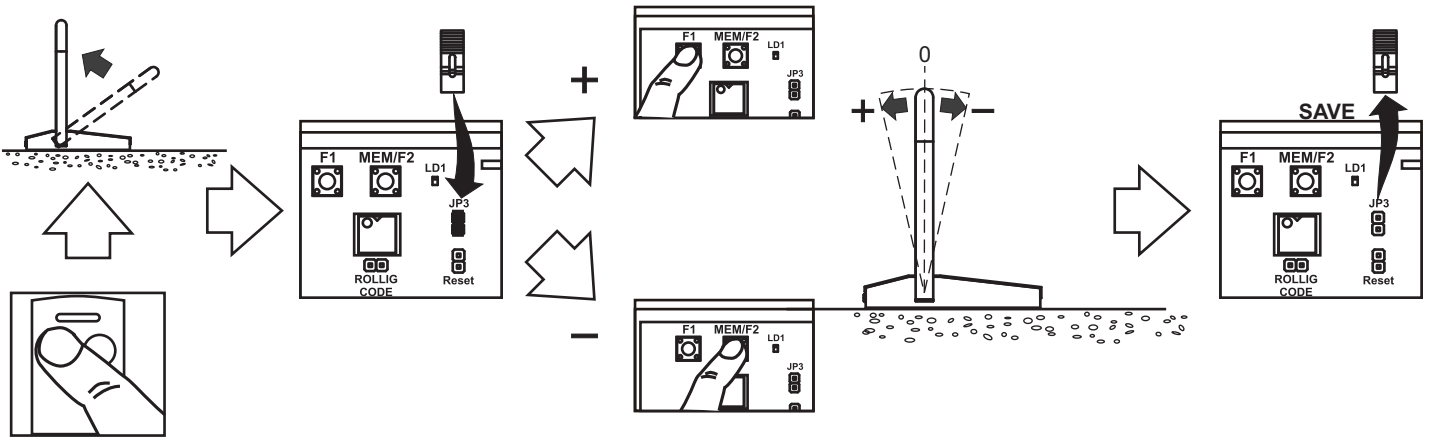

FIG.7 / Abb.7

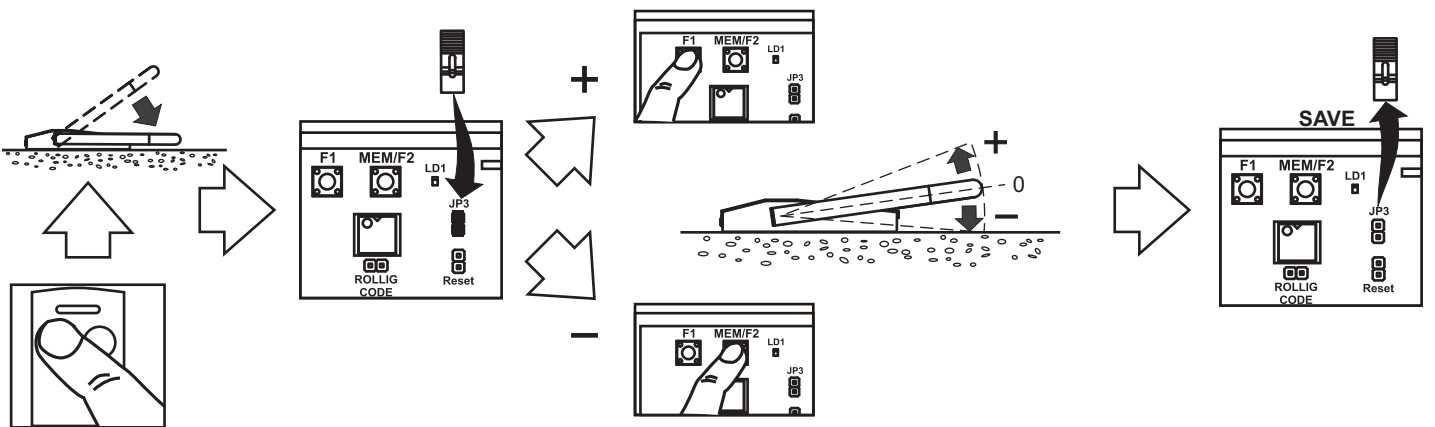

FIG.8 / Abb.8

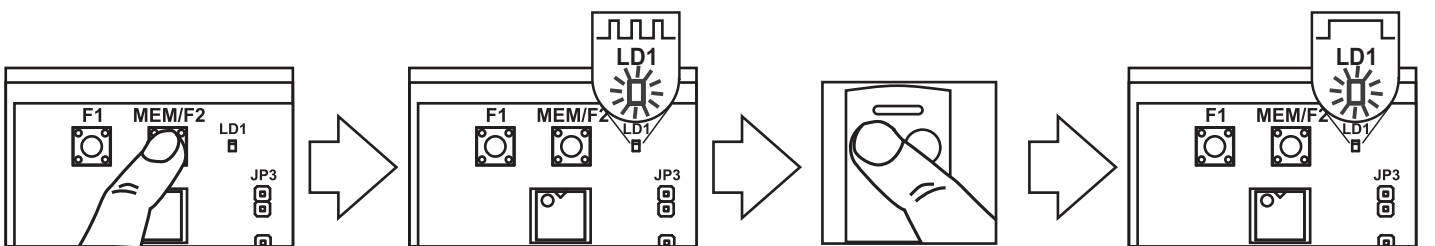

FIG.9 / Abb.9

**NOTE**

Lined writing area consisting of multiple horizontal dotted lines for text entry.

## CARATTERISTICHE E DESCRIZIONE DELLE PARTI

PARK è un'automazione che permette la protezione del proprio posto auto da parcheggi abusivi.

Completamente "senza fili", telecomandato, alimentato da pannello solare\* e realizzato in acciaio inox e alluminio.

Il sistema è sicuro e conforme alle normative vigenti, avendo un sistema di rilevamento dell'ostacolo in entrambi i sensi di moto e un motoriduttore reversibile che ne permette il movimento manuale (in caso di sblocco volontario, di batteria totalmente scarica o di avaria).

(\* ) Il modello **PARKSUN** non necessita di allacciamento a fonti esterne, la ricarica della batteria viene affidata ad un pannello fotovoltaico, mentre **PARKLINE** prevede un carica batteria esterno alimentato dalla rete. Il modello **PARKSUN-S** è corredato di pannello fotovoltaico e d'un rilevatore di presenza che rialza l'arco automaticamente quando l'automezzo lascia il postazione.

**IMPORTANTE: leggere attentamente questo manuale nella sua totalità prima di iniziare l'installazione.**

**Troverete semplice effettuare l'installazione del prodotto se seguirete, nelle varie fasi, la sequenza illustrata.**

### Descrizione delle parti (fig.1)

- |   |  |
|---|--|
| 1) Led di segnalazione                        | 13) Pulsante programmazione F1                                   |
| 2) Arco mobile                                | 14) Pulsante F2 e memorizzazione radiocomandi                    |
| 3) Pannello foto voltaico (mod. PARKSUN)      | 15) Led programmazione LD1                                       |
| 4) Motore                                     | 16) JP3 Ponticello per modifica corsa                            |
| 5) Centrale elettronica                       | 17) Antenna radio  |
| 6) Chiave sblocco                             | 18) Memoria codici radiocomandi (solo Noire)                     |
| 7) Batteria ricaricabile                      | 19) Ponticello abilitazione Rolling Code (solo per codici Noire) |
| 8) Vetro di protezione (mod. PARKSUN)         | 20) Morsettiera collegamento comandi via filo                    |
| 9) Coperchio in acciaio inox (mod. PARKSUN)   | 21) JP1 selezione modo comandi via filo                          |
| 10) Coperchio in acciaio inox (mod. PARKLINE) | 22) Fusibile alimentazione 12V 1A                                |
| 11) Fori per fissaggio                        | 23) Reset centrale   |
| 12) Fori drenaggio acqua                      | 24) Morsettiera collegamento antenna radio                       |

## DATI TECNICI

	U.M.	PARKSUN	PARKSUN-S	PARKLINE
Alimentazione	V	12 dc		
Batteria	V/Ah	12 / 7		
Potenza Pannello FV	W	5		/
Assorbimento in standby	mA	1	1,5	1
Assorbimento motore	A	1		
Encoder		Si		
Temperatura di funzionamento	°C	-20 +55		
Frequenza radio	MHz	433.92		
Grado di protezione	IP	54		
Peso	Kg	23		

## FISSAGGIO

Togliere il prodotto dall'imballo avendo cura di non danneggiarlo. Estrarre il coperchio di PARK inserendo le chiavi in dotazione nella serratura centrale e ruotandole in senso antiorario. Controllare che tutte le parti interne dell'automazione siano integre.

Definire il posizionamento del prodotto entro l'area del posto auto, seguendo le indicazioni del disegno (Fig.3).

Segnare sul suolo i punti di fissaggio utilizzando lo stesso PARK.

Forare utilizzando una punta per trapano di diametro 10 mm.

Inserire i tasselli a pressione nei fori appena creati, posizionare il PARK nella sede prevista avendo cura di far coincidere i fori di fissaggio con la posizione dei tasselli a pressione al suolo. Fissare PARK con le viti in dotazione in sequenza incrociata.

**- Non sigillare in alcun modo la struttura del PARK perché è progettata in modo che l'acqua possa defluire in caso di pioggia intensa (Fig.1, part.12).**

## COLLEGAMENTO DELLA BATTERIA

Dopo aver fissato PARK, collegare la batteria come indicato in figura 5.

## ALIMENTAZIONE E COMANDI VIA FILO

All'ingresso del pannello solare è possibile collegare un'alimentazione fissa (15Vdc) o un caricabatteria da 13,8V: in questo modo l'alimentazione di PARK non dipenderà più dal pannello solare (Fig.).

La centrale PARK è dotata di 2 ingressi filari, uno per comando di alzata e uno per comando di abbassata dell'arco. Le funzioni degli ingressi sono modificabili dal ponticello JP1.

### A - Ponticello JP1 aperto

Ingresso UP = Alza: con un impulso l'arco si alza

Ingresso DOWN = Abbassa : con un impulso l'arco si abbassa

### B - Ponticello JP1 chiuso

Ingresso P/P = passo passo: un impulso alza, un impulso abbassa.

Ingresso TIMER = orologio: con il contatto aperto il PARK funziona normalmente, con il contatto chiuso l'arco del PARK si abbassa e viene inibito qualsiasi altro comando.

Quando si riapre il contatto dell'ingresso TIMER, l'arco si rialza.

## PROGRAMMAZIONE – FUNZIONAMENTO

Nota: la programmazione dell'arco viene messa a punto in fabbrica e non necessita di altri aggiustamenti.

Le procedure seguenti servono per modificare le posizioni di "arco alto" e "arco basso".

Modifica posizione "arco alto" (fig.7)

- Portare l'arco in posizione di "alto" usando il radiocomando in dotazione.

- Chiudere il ponticello JP3, si accende LD1.

- Premere F1 per aumentare l'angolo di apertura o F2 per ridurre l'angolo di apertura.

- Quando abbiamo definito l'angolo, togliere JP3 per memorizzare la posizione e uscire dalla programmazione.

Modifica posizione "arco basso" (fig.8)

- Portare l'arco in posizione di "basso" usando il radiocomando in dotazione.

- Chiudere il ponticello JP3.

- Premere F1 alzare l'arco o F2 per abbassarlo.

- Quando abbiamo definito l'angolo, togliere JP3 per memorizzare la posizione e uscire dalla programmazione.

**NB: durante questa fase l'arco non deve incontrare ostacoli.**

## MEMORIZZAZIONE TELECOMANDO (fig.9)

Il radiocomando in dotazione è già memorizzato, per aggiungere altri radiocomandi procedere come segue.

Premere brevemente il pulsante "MEM/F2" sulla centrale il Led LD1(part. 15 Fig.1) inizierà a fare una serie di lampeggi.

Durante i lampeggi premere il pulsante del radiocomando che vogliamo memorizzare: un lampeggio più lungo del LED indicherà che il radiocomando è stato memorizzato correttamente.

In seguito a questa operazione è possibile memorizzare altri radiocomandi, altrimenti attendere il termine dei lampeggi per uscire dalla procedura di apprendimento.



## CANCELLAZIONE DI UN TELECOMANDO

Premere per 4 volte di seguito il pulsante "MEM/F2" sulla centrale il Led LD1 inizierà a fare una serie di 4 lampeggi. Durante i lampeggi premere il pulsante del telecomando che s'intende cancellare: un lampeggio più lungo del Led indicherà che il telecomando è stato cancellato correttamente.

## CANCELLAZIONE DI TUTTI I TELECOMANDI

Premere e mantenere premuto il pulsante "MEM/F2" sulla centrale, sino a quando il Led si accende. L'intera operazione dura circa 7 secondi.

## SBLOCCO CON CHIAVE ELETTRICA

Qualora il titolare del posto auto (quindi di PARK) voglia muovere manualmente l'arco, potrà usare la chiave di sblocco elettrico.

Mettendo la chiave in posizione MANUAL, l'arco viene svincolato dal motore e risulterà morbido da muovere.

Se l'arco è basso e lo si vuole alzare, procedere in questo modo:

girare la chiave in posizione MANUAL – alzare l'arco – girare la chiave in posizione AUTOMATIC (avviene il bloccaggio dell'arco).

Se l'arco è alto e lo si vuole abbassare si proceda in questo modo:

girare la chiave in posizione MANUAL – abbassare l'arco – girare la chiave in posizione AUTOMATIC.

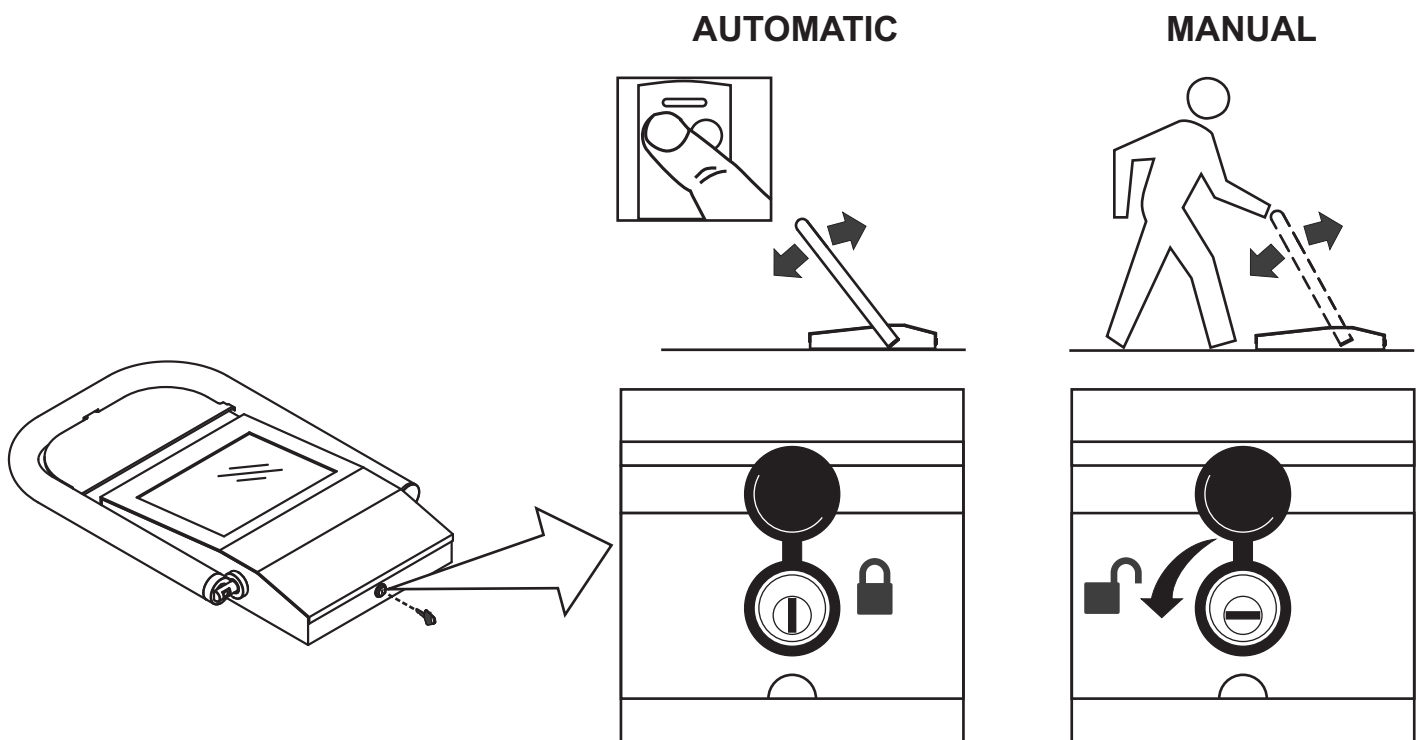

FIG.10

## AUTONOMIA

- Corrente erogata dal pannello solare (giorno di sole) **120 mA**
  - Corrente erogata dal pannello solare (giorno nuvoloso). **30 mA**
  - Tempo minimo di esposizione solare/settimanale (luce diretta) necessario per mantenere la carica (4 manovre al giorno - giorno di sole). **4 h**
  - Tempo minimo di esposizione solare/settimanale (luce diretta), necessario per mantenere la carica (4 manovre al giorno - giorno nuvoloso). **8 h**
  - Autonomia dispositivo in assenza di carica dal pannello (4 manovre al giorno). **100 gg**
- Le prestazioni sopraindicate sono da considerarsi con batteria al massimo della carica al momento dell'installazione del prodotto.
- Le prestazioni e la durata della batteria possono essere condizionate dalle varie situazioni ambientali. Nel caso in cui la posizione del PARK, o la mancanza di luce solare compromettano il tempo di esposizione indicato in tabella, il PARK dovrà essere ricaricato usando il caricabatteria fornito da Cardin Elettronica\*.
- All'arresto del PARK per mancanza d'energia, è consigliato intervenire tempestivamente con una ricarica, in modo da preservare lo stato della batteria stessa. Se in alcun modo è possibile rispettare i dati di esposizione solare forniti in tabella, consigliamo l'uso di PARKLINE.

**Il led presente nell'arco mobile (particolare 1 di figura 1) avverte, con un lampeggio veloce durante il movimento, che la batteria ha raggiunto un livello basso di carica. L'allarme rientra automaticamente se questo è conseguenza di un uso intensivo straordinario oppure di un periodo di carica non adeguato.**

\*- E' consigliato l'uso del caricabatteria Cardin Elettronica disponibile con codice: CB13V8P0A5

## MANUTENZIONE

Periodicamente (almeno una volta al mese) controllare la pulizia del vetro di protezione del pannello solare e di tutto l'insieme. Ogni 3-4 mesi aprire il coperchio per ispezionare la parte interna e pulire i fori di scarico dell'acqua piovana, qualora fossero ostruiti.

- La dichiarazione di conformità CE per i prodotti Cardin è disponibile in lingua originale nel sito [www.cardin.it](http://www.cardin.it) nella sezione "norme e certificazione" attraverso il link:

<http://www.cardin.it/Attachment/dce107.pdf>



## SMALTIMENTO

Questo prodotto è formato da vari componenti che potrebbero a loro volta contenere sostanze inquinanti. Non disperdere nell'ambiente!  
 Informarsi sul sistema di riciclaggio o smaltimento del prodotto attenendosi alle norme di legge vigenti a livello locale.



## CARACTÉRISTIQUES ET DESCRIPTION DES PARTIES

PARK est un automatisme qui permet de protéger sa place de parking contre les stationnements abusifs. Complètement « sans fils », télécommandé, alimenté par panneau solaire\* il est entièrement construit en acier inox.

Le système est sûr et conforme aux normes en vigueur, dans la mesure où il dispose d'un système de détection de l'obstacle dans les deux sens de mouvement et d'un opérateur réversible qui en permet le mouvement manuel (en cas de débrayage volontaire, de batterie totalement déchargée ou en avarie).

(\* ) La recharge de la batterie du modèle **PARKSUN** étant assurée par un panneau photovoltaïque, il n'est pas nécessaire de le raccorder à une source d'énergie extérieure. Par contre, **PARKLINE** est doté d'un chargeur de batterie extérieur, relié au réseau électrique. Le modèle **PARKSUN-S** est équipé d'un panneau photovoltaïque et d'un détecteur de présence qui relève automatiquement l'arc quand le véhicule quitte son poste

**IMPORTANT: lire attentivement ce manuel avant de commencer l'installation. L'installation du produit ne vous causera aucun problème si vous suivez, dans les différentes phases, la séquence illustrée.**

### Description des parties (fig. 1)

- |                                       |  |
|---------------------------------------|--|
| 1) Led de signalisation               | 13) Touche pour Programmation F1   |
| 2) Arceau motorisé                    | 14) Touche F2 et mémorisation radiocommandes                                 |
| 3) Panneau solaire (mod. PARKSUN)     | 15) Led Programmation LD1  |
| 4) Moteur                             | 16) JP3 Cavalier pour modification course                                    |
| 5) Logique de commande électronique   | 17) Antenne radio  |
| 6) Clés pour débrayage et ouverture   | 18) Mémoire codes radiocommandes (Noire uniquement)                          |
| 7) Batterie rechargeable              | 19) Cavalier pour la sélection du Rolling Code (uniquement pour codes Noire) |
| 8) Verre de protection (mod. PARKSUN) | 20) Bornier connexion commandes filaires                                     |
| 9) Couvercle (mod. PARKSUN)           | 21) JP1 sélection mode commandes filaires                                    |
| 10) Couvercle (mod. PARKLINE)         | 22) Fusible alimentation 12V 1A  |
| 11) Trous de fixation                 | 23) Réinitialisation logique de commande                                     |
| 12) Trous drainage de l'eau           | 24) Barrette de connexion antenne  |

## CARACTÉRISTIQUES TECHNIQUES

	U.M.	PARKSUN	PARKLINE
Alimentation	V	12 dc	
Batterie	V/Ah	12 / 7	
Puissance panneauFV	W	5	/
Absorption en stand-by	mA	1	1,5
Absorption moteur	A	1	
Encoder		Si	
Température de fonctionnement	°C	-20 +55	
Fréquence radio	MHz	433.92	
Indice de protection	IP	54	
Poids	Kg	23	

## FIXATION

Déballer le produit en veillant à ne pas l'abîmer. Retirer le couvercle de PARK en introduisant les clés fournies dans la serrure centrale et en le tournant dans le sens inverse des aiguilles d'une montre. Contrôler que toutes les parties internes de l'automatisme sont intactes.

Définir l'emplacement du produit à l'intérieur de la place de parking, en suivant les indications du dessin ci-dessous(Fig.3). Marquer sur le sol les points de fixation en utilisant le PARK proprement dit.

Percer en utilisant une mèche de 10 mm de diamètre.

Enfoncer les chevilles par pression dans les trous effectués, positionner PARK à l'emplacement choisi en veillant à faire coïncider les trous de fixation avec la position des chevilles d'ancrage dans le sol. Fixer PARK avec les vis fournies en les serrant de manière croisée.

**- Il ne faut absolument pas rendre hermétique la structure du PARK car elle est projetée de manière que l'eau puisse s'écouler en cas de pluie intense (point 12 Fig.1).**

## RACCORDEMENT DE LA BATTERIE

Après avoir fixé PARK, connecter la batterie comme l'indique la figure 5.

## ALIMENTATION ET COMMANDES FILAIRES

À l'entrée du panneau solaire il est possible de connecter une alimentation fixe (15 Vcc) ou un chargeur de batterie 13,8V : de cette manière l'alimentation de PARK ne dépendra plus du panneau solaire.

La logique de commande PARK est munie de 2 entrées filaires, une pour la commande de relevage et une pour la commande d'abaissement de l'arceau. Les fonctions des entrées sont modifiables à l'aide du cavalier JP1.

### A - Cavalier JP1 ouvert

Entrée IN.1 = Relève : avec une impulsion l'arceau se relève

Entrée IN.2 = Abaisse : avec une impulsion l'arceau s'abaisse

### B - Cavalier JP1 fermé

Entrée IN.1 = pas à pas : une impulsion relève, une impulsion abaisse.

Entrée TIMER = horloge : avec le contact ouvert le PARK fonctionne normalement, avec le contact fermé l'arceau du PARK s'abaisse et toute autre commande est inhibée.

Quand le contact de l'entrée TIMER se rouvre, l'arceau se relève.

## PROGRAMMATION – FONCTIONNEMENT

Note: la programmation de l'arceau est effectuée en usine et n'a pas besoin d'autres mises au point.

Les procédures suivantes servent à modifier les positions d' « arceau haut » et « arceau bas ».

Modification position « arceau haut » (fig. 7)

- Mettre l'arceau dans la position « haute » en utilisant la radiocommande fournie.
- Fermer le cavalier JP3, LD1 s'allume.
- Presser F1 pour augmenter l'angle d'ouverture ou F2 pour réduire l'angle d'ouverture.
- Quand l'angle a été défini, enlever JP3 pour mémoriser la position et sortir de la programmation.

Modification position « arceau bas » (fig. 8)

- Mettre l'arceau dans la position « basse » en utilisant la radiocommande fournie.
- Fermer le cavalier JP3.
- Presser F1 pour relever l'arceau ou F2 pour l'abaisser.
- Quand l'angle a été défini, enlever JP3 pour mémoriser la position et sortir de la programmation.

**N.B. : durant cette phase l'arceau ne doit rencontrer aucun obstacle.**

## MÉMORISATION TÉLÉCOMMANDE (fig.9)

La radiocommande fournie est déjà mémorisée, pour ajouter d'autres radiocommandes procéder comme suit.

Appuyer brièvement sur la touche "MEM/F2" sur la logique la Led LD1 (part. 15 Fig.1) commence à faire une série de clignotements. Durant les clignotements, presser la touche de la télécommande que l'on souhaite mémoriser : un clignotement plus long de la LED indiquera que la télécommande a été mémorisée correctement.

Suite à cette opération, on peut mémoriser d'autres télécommandes, autrement, attendre la fin des clignotements pour sortir de la procédure d'apprentissage.

## EFFACEMENT D'UNE TÉLÉCOMMANDE

Appuyer 4 fois de suite sur la touche «MEM/F2» sur la logique la Led LD1 commence à faire une série de 4 clignotements. Durant les clignotements, presser la touche de la télécommande que l'on souhaite effacer : un clignotement plus long de la Led LD1 indiquera que la télécommande a été effacée correctement.

## EFFACEMENT DE TOUTES LES TÉLÉCOMMANDES

Presser et maintenir enfoncée la touche «MEM/F2» sur la logique jusqu'à ce que la Led s'allume. Toute l'opération dure environ 7 secondes.

## DÉBRAYAGE AVEC CLÉ ÉLECTRIQUE (fig.7)

Si le propriétaire de la place de parking (et donc du PARK) souhaite bouger manuellement l'arceau, il pourra utiliser la clé de débrayage électrique.

En mettant la clé en position MANUAL (manuelle), l'arceau est libéré du moteur et peut être bougé très facilement.

Si l'arceau est abaissé et qu'on veut le relever, procéder de la façon suivante : tourner la clé en position MANUAL – soulever l'arceau – tourner la clé en position AUTOMATIC (l'arceau se bloque).

Si l'arceau est relevé et qu'on veut le relever, procéder de la façon suivante : tourner la clé en position MANUAL – abaisser l'arceau – tourner la clé en position AUTOMATIC.

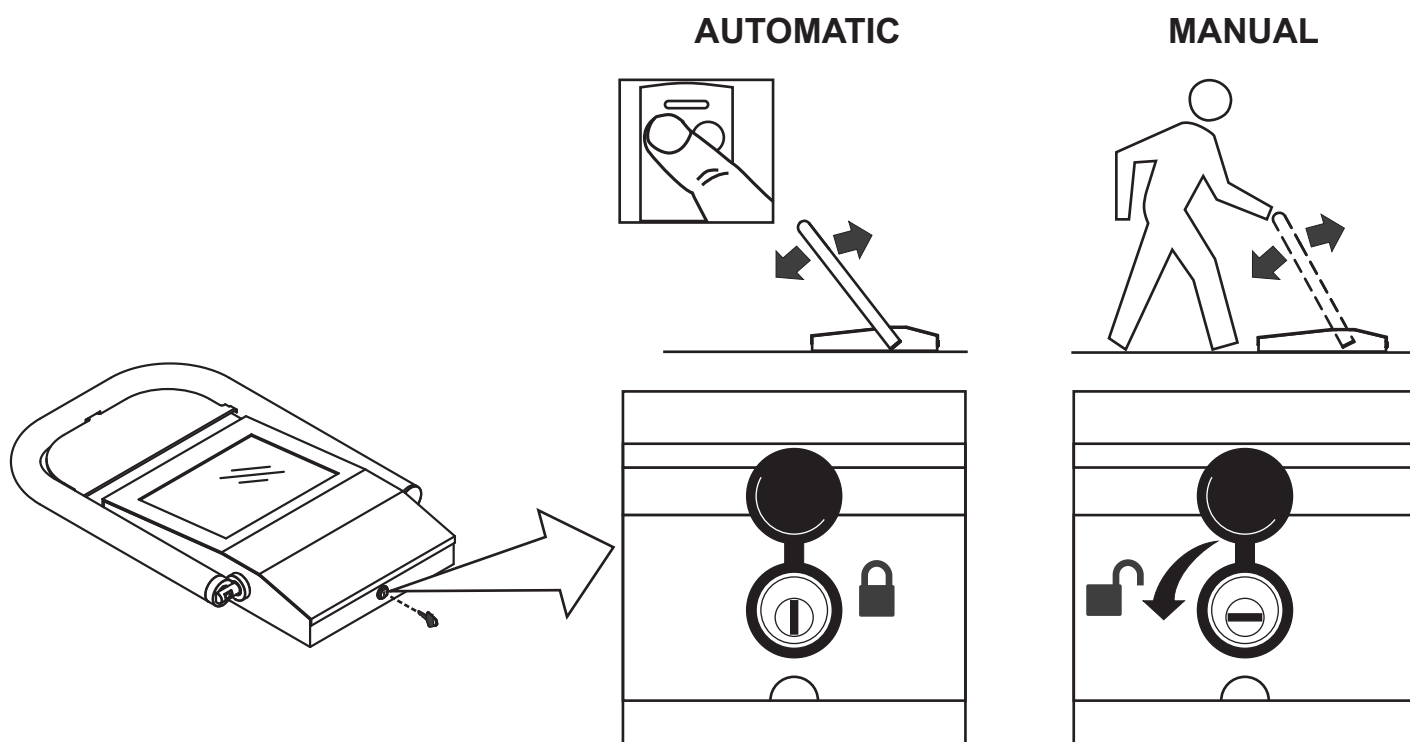

FIG.10

## AUTONOMIE

- Courant fourni par le panneau solaire (jour de soleil)	<b>120mA</b>
- Courant fourni par le panneau solaire (jour nuageux)	<b>30mA</b>
- Temps minimum d'exposition solaire/hebdomadaire (lumière directe) nécessaire pour maintenir la charge (4 manœuvres par jour - jour de soleil)	<b>4h.</b>
- Temps minimum d'exposition solaire/hebdomadaire (lumière directe) nécessaire pour maintenir la charge (4 manœuvres par jour - jour nuageux).	<b>8h</b>
- Autonomie du dispositif en l'absence de charge par le panneau (4 manœuvres par jour).	<b>100gg</b>
- Les performances indiquées plus haut correspondent à la batterie au maximum de la charge au moment de l'installation du produit.	
- Les performances et la durée de la batterie peuvent être conditionnées par les conditions ambiantes. Si la position du PARK, ou le manque de lumière solaire compromettent le temps d'exposition indiqué dans le tableau, le PARK devra être rechargé en utilisant le chargeur de batterie fourni par Cardin Elettronica*. En cas d'arrêt du PARK pour manque d'énergie, il est conseillé de procéder sans attendre à une recharge, de manière à préserver l'état de la batterie. S'il n'est absolument pas possible de respecter les données d'exposition solaire fournies dans le tableau, nous conseillons d'utiliser un PARKLINE.	

**Le led présent dans l'arc mobile, (no. 1 de l'illustration 1) avertit, avec un clignote rapide pendant le mouvement, qui la batterie a atteint un bas niveau de charge. L'alarme rentre automatiquement si celui-ci est conséquence d'un usage intensif extraordinaire ou d'une période de charge qui n'est pas suffisant.**

\*- Il est conseillé d'utiliser le chargeur de batterie Cardin Elettronica disponible avec code : CB13V8P0A5.

## MAINTENANCE

Périodiquement (au moins une fois par mois) contrôler la propreté du verre de protection du panneau solaire et de tout l'ensemble.

Tous les 3-4 mois ouvrir le couvercle pour inspecter la partie interne et nettoyer les drains pour l'évacuation de l'eau de pluie, s'ils sont bouchés.

- Les déclarations de conformité CE des produits Cardin sont disponibles dans la langue originale sur le site [www.cardin.it](http://www.cardin.it) dans la section "normes et certificats" par le lien :

<http://www.cardin.it/Attachment/dce107.pdf>



## ELIMINATION

Ce produit est constitué de divers composants qui pourraient à leur tour contenir des substances polluantes. Ne pas laisser ce produit gagner l'environnement. S'informer sur le système de recyclage ou d'élimination du produit conformément aux dispositions légales en vigueur à un niveau local.



## CARACTERÍSTICAS Y DESCRIPCIÓN DE LAS PIEZAS

PARK es una automatización que permite proteger su plaza de aparcamiento de un uso abusivo. Completamente “sin cables”, accionado a distancia, alimentado desde panel solar\*, ha sido fabricado completamente de acero inoxidable.

El sistema es seguro y responde a las normativas vigentes, incorporando un sistema de detección de obstáculos en ambos sentidos de funcionamiento y un motorreductor reversible que permite el movimiento manual (en el caso de desbloqueo voluntario, batería descargada completamente o avería).

(\*) El modelo **PARKSUN** no requiere conexiones a fuentes exteriores, la batería se recarga conectandola a un panel fotovoltaico, mientras que el modelo **PARKLINE** preve un cargador de batería exterior alimentado por la red. El modelo **PARKSUN-S** viene acompañado de un panel fotovoltaico y de un detector de presencia que eleva el arco automáticamente cuando el vehículo deja su lugar.

**IMPORTANTE: lea detenidamente este manual antes de comenzar la instalación.**

**La instalación del producto será muy sencilla si se sigue la secuencia ilustrada en las diferentes etapas.**

### Descripción de las piezas (fig. 1)

- |  |  |
|--|--|
| 1) Leds de señalización                | 13) Botón para Programación F1                                     |
| 2) Arco motorizado                     | 14) Botón F2 y memorización radiocontroles                         |
| 3) Panel solar (mod. PARKSUN)          | 15) Led Programación LD1   |
| 4) Motor                               | 16) JP3 Puente de conexión para modificar recorrido                |
| 5) Central electrónica                 | 17) Antena Radio   |
| 6) Llaves de desbloqueo y apertura     | 18) Memoria códigos radiocontroles (sólo Noire)                    |
| 7) Batería recargable                  | 19) Puente de conexión para la selección (sólo para códigos Noire) |
| 8) Vidrio de protección (mod. PARKSUN) | 20) Terminal de conexiones conexión controles por cable            |
| 9) Cubierta (mod. PARKSUN)             | 21) JP1 selección modalidad controles por cable                    |
| 10) Cubierta (mod. PARKLINE)           | 22) Fusible de alimentación 12V 1A                                 |
| 11) Orificios de fijación              | 23) Reajuste de la central   |
| 12) Orificios drenaje del agua         | 24) Tablero de bornes para la conexión de la antena                |

## CARACTERÍSTICAS TÉCNICAS

	U.M.	PARKSUN	PARKLINE
Alimentación	V	12 dc	
Batería	V/Ah	12 / 7	
Potencia panel	W	5	/
Absorción en standby	mA	1	1
Absorción motor	A	1	
Encoder		Si	
Temperatura de funcionamiento	°C	-20 +55	
Radiofrecuencia	MHz	433.92	
Grado de protección	IP	54	
Peso	Kg	23	

## FIJACIÓN

Desembale el producto sin averiarlo. Quite la cubierta del PARK introduciendo las llaves entregadas en la cerradura central y gírelas en el sentido antihorario. Controle que todas las piezas internas de la automatización estén en perfectas condiciones. Establezca la posición del producto dentro de la zona de la plaza de aparcamiento, siguiendo las indicaciones del dibujo de aquí abajo (Fig.3). Marque en el piso los puntos de fijación utilizando el mismo PARK.

Taladre con una broca para taladro de 10 mm de diámetro.

Inserte los tacos a presión en los taladros hechos, coloque el PARK en el lugar previsto, haciendo coincidir los agujeros de fijación con la posición de los tacos del piso. Fije el PARK con los tornillos entregados, apretándolos de manera cruzada.

**- No selle por ningún motivo la estructura del PARK porque está protegida para que el agua pueda salir en caso de lluvia torrencial (det.12 Fig1).**

## CONEXIÓN DE LA BATERÍA

Después de haber fijado PARK, conecte la batería tal como se muestra en la figura 5.

## ALIMENTACIÓN Y MANDOS MEDIANTE CABLE

En la entrada del panel solar se puede conectar una alimentación fija (15Vdc) o un cargador de batería de 13,8V: de esta manera la alimentación del PARK no dependerá más del panel solar.

La central PARK está dotada de 2 entradas cableadas, una para accionar la subida y la otra para accionar la bajada del arco. Las funciones de las entradas pueden modificarse desde el puente de conexión JP1.

### A – Puente de conexión JP1 abierto

Entrada IN.1 = Subir: con un impulso el arco se sube

Entrada IN.2 = Bajar : con un impulso el arco se baja

### B – Puente de conexión JP1 cerrado

Entrada IN.1 = paso a paso: un impulso sube, un impulso baja.

Entrada IN.2 = reloj: con el contacto abierto el PARK funciona normalmente, con el contacto cerrado el arco del PARK se baja y se inhibe cualquier otro mando.

Cuando se abre de nuevo el contacto de la entrada IN.2, el arco sube.

## PROGRAMACIÓN – FUNCIONAMIENTO

Nota: la programación del arco se hace en fábrica y no necesita otras regulaciones.

Utilice este procedimiento sólo si fuera necesario. Los siguientes procedimientos sirven para modificar las posiciones de "arco alto" y "arco bajo".

Modificar posición "arco alto" (fig.7)

- Sitúe el arco en posición de "alto" utilizando el radiocontrol que se entrega de serie.
- Cierre el puente de conexión JP3, se encenderá LD1.
- Pulse F1 para aumentar el ángulo de apertura o F2 para reducir el ángulo de apertura.
- Tras definir el ángulo, saque JP3 para memorizar la posición y salir de la programación.

Modificar posición "arco bajo" (fig.8)

- Sitúe el arco en posición de "bajo" utilizando el radiocontrol que se entrega de serie.
- Cierre el puente de conexión JP3.
- Pulse F1, levante el arco o F2 para bajarlo.
- Tras definir el ángulo, saque JP3 para memorizar la posición y salir de la programación.

**Nota: durante esta etapa el movimiento del arco no debe ser obstaculizado.**

## MEMORIZACIÓN DEL TELEMANDO (fig.9)

El radiocontrol que se entrega de serie ya está memorizado, para añadir otros radiocontroles efectúe lo siguiente.

Pulse brevemente el botón "MEM/F2" en la central el Led LD1(part. 15 Fig.1) comenzará a parpadear. Durante los parpadeos pulse el botón del telemando que quiere memorizar: un parpadeo más largo del LED indicará que el telemando ha sido memorizado correctamente.

Después de esta operación es posible memorizar otros telemandos, en caso contrario hay que esperar a que los parpadeos terminen para salir del procedimiento de aprendizaje.



## CANCELACIÓN DE UN TELEMANDO

Pulse 4 veces seguidas el botón "MEM/F2" en la central el Led LD1 comenzará a cumplir una serie de 4 parpadeos. Durante los parpadeos pulse el botón del telemando que quiere cancelar: un parpadeo más largo del Led LD1 indicará que el telemando ha sido cancelado correctamente.

## CANCELACIÓN DE TODOS LOS TELEMANDOS

Pulse y mantenga apretado el botón "MEM/F2" en la central hasta que el Led se encienda. Toda la operación dura unos 7 segundos.

## DESBLOQUEO CON LLAVE ELÉCTRICA (fig.7)

Si el dueño de la plaza de aparcamiento (y del PARK) desea mover manualmente el arco, podrá utilizar la llave de desbloqueo eléctrico.

Colocando la llave en la posición MANUAL (manual), el arco se desengancha del motor y su movimiento es muy suave.

Si el arco está abajo y se desea levantarlo, proceda de esta manera:

gire la llave hacia la posición MANUAL – levante el arco – gire la llave hacia la posición AUTOMATIC (se bloquea el arco).

Si el arco está arriba y se desea bajarlo, proceda de la siguiente manera:

gire la llave hacia la posición MANUAL – baje el arco – gire la llave hacia la posición AUTOMATIC.

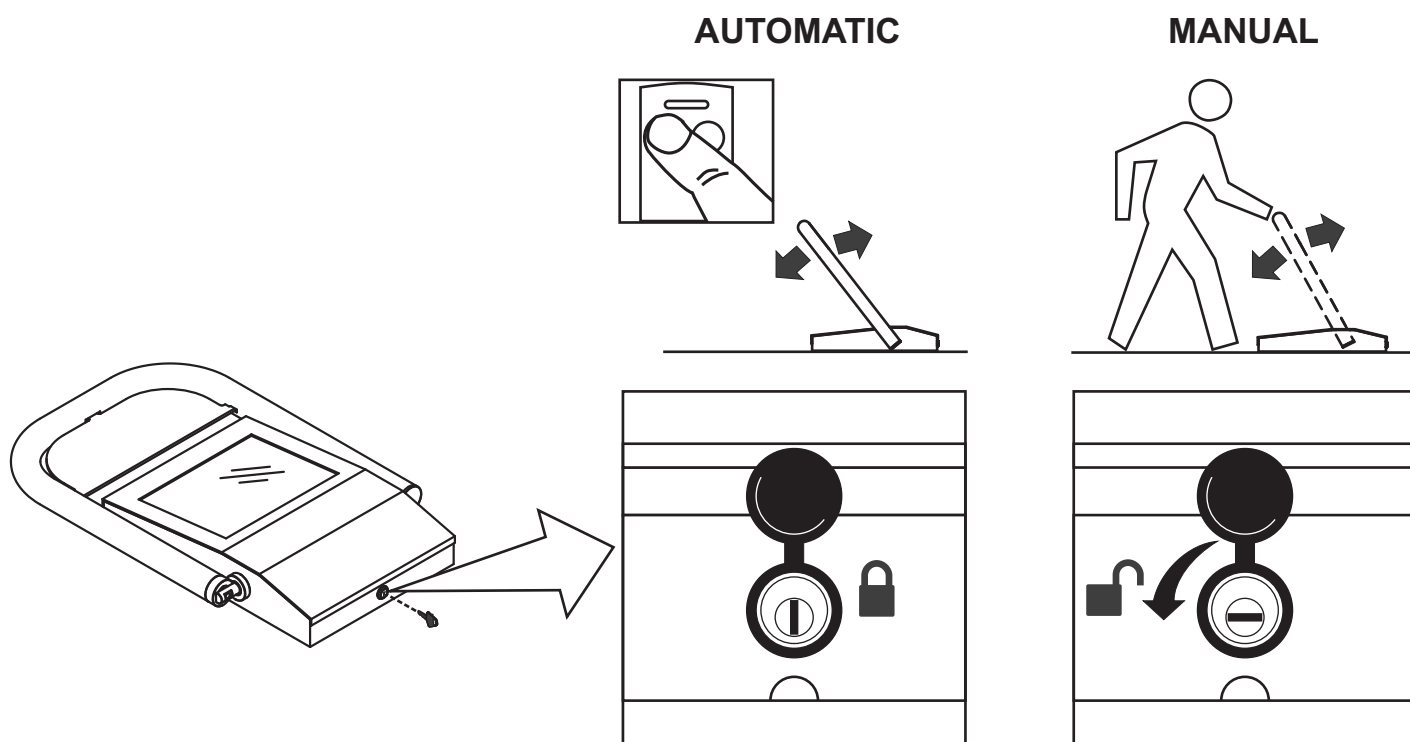

FIG.10

## AUTONOMÍA

- Corriente suministrada por el panel solar (día de sol)	<b>120mA</b>
- Corriente suministrada por el panel solar (día nublado)	<b>30mA</b>
- Tiempo mínimo de exposición solar por semana (luz directa) necesario para mantener la carga (4 maniobras por día – día de sol).	<b>4h</b>
- Tiempo mínimo de exposición solar por semana (luz directa) necesario para mantener la carga (4 maniobras por día – día nublado).	<b>8h</b>
- Autonomía del dispositivo sin la carga del panel (4 maniobras por día).	<b>100gg</b>

- Las prestaciones antedichas deben considerarse con la batería cargada al máximo en el momento de la instalación del producto.  
 - Las prestaciones y la duración de la batería dependen de las diferentes condiciones ambientales. Si la posición del PARK, o la falta de luz solar comprometen el tiempo de exposición indicado en la tabla, habrá que recargar el PARK utilizando el cargador de baterías entregado por Cardin Elettronica\*. Si el PARK se detiene por falta de energía, se aconseja recargarlo inmediatamente para proteger las condiciones de la misma batería. Si se pueden respetar los datos de exposición solar indicados en la tabla, se aconseja utilizar el PARKLINE.

**El LED presente en el arco móvil (pieza 1 de figura 1), advierte, con parpadeo rápido durante el movimiento, del bajo nivel de carga de la batería. La alarma entra en funcionamiento automáticamente si esto es consecuencia de un uso intensivo extraordinario, o bien, de un periodo de carga no adecuado.**

\*- Se aconseja utilizar el cargador de baterías Cardin Elettronica disponible con el código: CB13V8P0A5

## MANTENIMIENTO

Periódicamente (una vez al mes como mínimo) controle la limpieza del vidrio de protección del panel solar y de todo el sistema.

Cada 3-4 meses, abra la cubierta para inspeccionar la parte interior y limpie los orificios de desagüe del agua de lluvia si estuvieran atascados.

- Las declaraciones de conformidad CE de los productos Cardin se encuentran disponibles en el idioma original en el sitio [www.cardin.it](http://www.cardin.it) en la sección "normas y certificaciones" en el enlace:

<http://www.cardin.it/Attachment/dce107.pdf>



## ELIMINACION

Este producto está constituido por varios componentes que podrían, a su vez, contener sustancias contaminantes.

¡No los vierta en el medio ambiente! Infórmese sobre el sistema de reciclaje o eliminación del producto con arreglo a las leyes vigentes en ámbito local.



## CHARACTERISTICS AND PARTS DESCRIPTION

PARK is a completely “wireless” and remote controlled automation system made entirely of stainless steel and powered by a solar panel\*, which permits you to safeguard your parking space from abusive parking.

Being equipped with an obstacle detection system in both movement directions and a reversible gearmotor that permits it to be manually operated (in the event of voluntary release, flat or failed battery), this system is in compliance with the present safety standards.

(\* The **PARKSUN** model does not require connection to external power sources as the batteries are recharged by an in-built solar panel, while the **PARKLINE** model requires an external battery charger powered by the mains. The **PARKSUN-S** model is fitted with a solar panel and a vehicle presence detector which will automatically raise the arc when the vehicle leaves the parking place.

**IMPORTANT: read this manual carefully in all its parts prior to installation.**

**You will find that installation of the product is simple if the illustrated sequence is followed in its various steps.**

### Description of components (fig.1)

- |   |   |
|---|---|
| <ul style="list-style-type: none"> <li>1) Indicators LED</li> <li>2) Motorised arch</li> <li>3) Solar panel (mod. PARKSUN)</li> <li>4) Motor</li> <li>5) Electronic control unit</li> <li>6) Release and opening keys</li> <li>7) Rechargeable battery</li> <li>8) Protective glass (mod. PARKSUN)</li> <li>9) Lid (mod. PARKSUN)</li> <li>10) Lid (mod. PARKLINE)</li> <li>11) Fixing holes</li> <li>12) Water drainage holes</li> </ul> | <ul style="list-style-type: none"> <li>13) F1 Pushbutton for Programming</li> <li>14) Pushbutton F2 and saving remote control handsets</li> <li>15) Programming led LD1</li> <li>16) JP3 Jumper for stroke modification</li> <li>17) Radio antenna</li> <li>18) Remote control codes memory (Noire only)</li> <li>19) Jumper for Rolling Code selection (only for Noire codes)</li> <li>20) Terminal board for hard wired connection of controls</li> <li>21) JP1 for selection of wired control mode</li> <li>22) Power supply fuse 12V 1A</li> <li>23) Control unit reset</li> <li>24) Antenna connection terminal block</li> </ul> |
|---|---|

## TECHNICAL CHARACTERISTICS

	U.M.	PARKSUN	PARKLINE
Power supply	V	12 dc	
Battery	V/Ah	12 / 7	
Panel power	W	5	/
Consumption in standby mode	mA	1	1
Motor consumption	A	1	
Encoder		Si	
Working temperature	°C	-20 +55	
Radio frequency	MHz	433.92	
Protection level	IP	54	
Weight	Kg	23	

## FIXING

Delicately remove the product from its packaging. Lift the PARK cover by turning the supplied key anti-clockwise in the central lock. Check that all internal parts are intact.

Define the position of the product within the parking space and follow the instructions of the diagrams below (Fig.3).

Mark the fixing points on the ground using the PARK as a template. Drill the holes with a 10 mm drill bit.

Insert the metal anchors into the holes that have just been drilled, place the PARK in position, making sure that the holes coincide with the metal anchors, and fix PARK with the supplied metal anchor in a criss-cross sequence.

**- Don't seal in any way the PARK structure. It's projected to flow the water away in case of intensive rain (part 12 Fig.1).**

## BATTERY CONNECTION

Once PARK has been secured, connect the battery as illustrated below 5.

## CABLE POWER SUPPLY AND COMMANDS

A fixed 15Vdc power supply or a 13,8V battery charger can be connected to the input of the solar panel: in this way the PARK is no longer dependent on the solar panel for its power supply.

The PARK control unit has 2 terminals, one for the lift command and one for the lower command of the arch. The input functions can be modified by means of jumper JP1.

### A - JP1 jumper open

Input IN.1 = Lift: with an impulse the arch lifts

Input IN.2 = Lower: with an impulse the arch lowers

### B - JP1 jumper closed

Input IN.1 = step-by-step: one impulse lifts, one impulse lowers.

Input IN.2 = timer: the PARK operates normally with the contact open, and with the contact closed the PARK lowers and all other commands are blocked.

The arch lifts when the IN.2 contact is opened again.

## PROGRAMMING – OPERATION

Note: arch programming is factory-set and does not require further modifications.

Use this procedure only when absolutely necessary. The following procedures are used to alter the “barrier up” and “barrier down” positions.

“Barrier up” position modification (fig.7)

- Bring the barrier to the “up” position using the supplied remote control handset.
- Close jumper JP3 LD1 illuminates.
- Press F1 to increase the opening angle or F2 to reduce the opening angle.
- When you have defined the angle, remove JP3 to save the position and quit programming mode.

“Barrier down” position modification (fig.8)

- Bring the barrier to the “down” position using the supplied remote control handset.
- Close jumper JP3.
- Press F1 to raise the barrier or F2 to lower it.
- When you have defined the angle, remove JP3 to save the position and quit programming mode.

**N.B.:** the arch must not encounter obstacles during this phase.

## REMOTE CONTROL MEMORIZATION (fig.9)

The supplied remote control handset is already stored in the memory. To add other remote control handsets proceed as follows.

Briefly press the “MEM/F2” button on the control unit the LED (part. 15 Fig.1) will start to flash. Press the button of the remote control to be memorised while the LED is flashing: the LED indicates that the remote control has been correctly memorised when it emits a longer flash.

Additional remote controls can be memorised once this operation has been completed, otherwise wait for the flashing to stop to exit the learning procedure.

## CANCELLATION OF A REMOTE CONTROL

Press the "MEM/F2" button on the control unit 4 times the Led will start to flash 4 times. Press the button of the remote control to be cancelled while the Led is flashing: the LD1 indicates that the remote control has been correctly cancelled when it emits a longer flash.

## CANCELLATION OF ALL REMOTE CONTROLS

Press and hold the "MEM/F2" button of the control unit until the LED lights. The entire operation lasts for approximately 7 seconds.

## ELECTRICAL RELEASE KEY (fig.7)

Qualora il titolare del posto auto (quindi di PARK) voglia muovere manualmente l'arco, potrà usare la chiave di sblocco elettrico.

Mettendo la chiave in posizione MANUAL (manuale), l'arco viene svincolato dal motore e risulterà morbido da muovere.

Se l'arco è basso e lo si vuole alzare, procedere in questo modo:

girare la chiave in posizione MANUAL – alzare l'arco – girare la chiave in posizione AUTOMATIC (avviene il bloccaggio dell'arco).

Se l'arco è alto e lo si vuole abbassare si proceda in questo modo:

girare la chiave in posizione MANUAL – abbassare l'arco – girare la chiave in posizione AUTOMATIC.

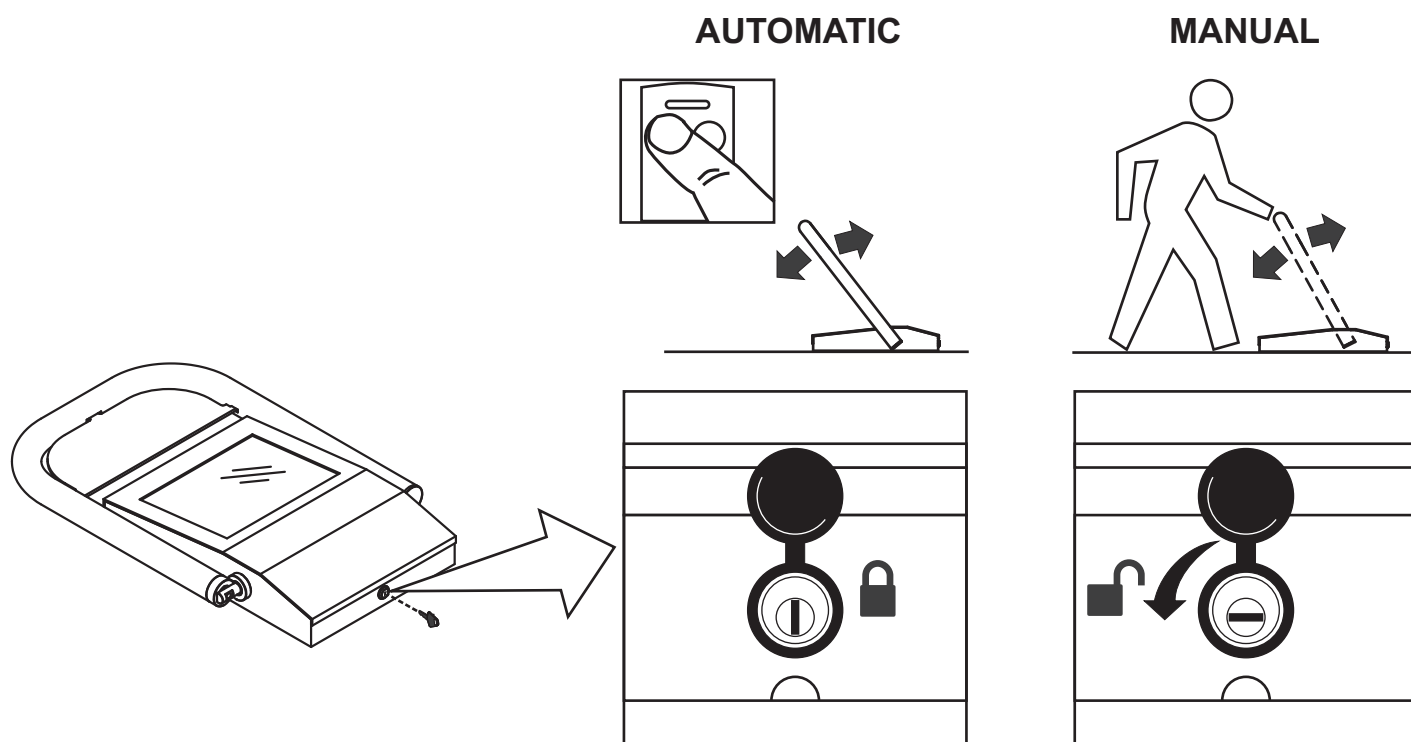

FIG.10

## AUTONOMY

- Panel current supply (sunny day).	120mA
- Panel current supply (cloudy day).	30mA
- Minimum period of solar exposition per week (direct light), necessary to keep charged the battery (4 movements per day - sunny day).	4h
- Minimum period of solar exposition per week (direct light), necessary to keep charged the battery (4 movements per day - cloudy day).	8h
- Dispositive autonomy without solar panel power supply (4 movements per day).	100gg

- Performances indicated above are related to PARK with a full charge battery at the moment of installation.

- Battery performances could be conditioned from environmental situation. In case the position where PARK will be fixed or meteorological cases compromise the hours of solar exposition, the battery will need a charge, using the Cardin Elettronica charger\*. If PARK stops for charge lack, it's recommended to charge the battery as soon as possible in way to keep the battery in good state. If it's not possible to reach the exposition time indicated, Cardin Elettronica suggests to use the PARKLINE.

**The in-built led light (particularly 1 in Picture 1) warns with a fast flash during movement when the battery has reached a low charge. The warning stops automatically if this is a result of an extraordinarily intensive use or of an inadequate charging period.**

\*- It's recommended to use Cardin Elettronica charger available with code: CB13V8P0A5

## MAINTENANCE

Periodically check (at least once a month) that the protective glass of the solar panel and the entire unit are clean. Open the lid every 3-4 months to inspect the internal parts and clean the rain water drainage holes if blocked.

- The CE conformity declaration for Cardin products is available in original language from the site [www.cardin.it](http://www.cardin.it) under the section "Standards and Certification" via the link:

<http://www.cardin.it/Attachment/dce107.pdf>



## DISPOSAL

This product is made up of various components that could contain pollutants. Dispose of properly! Make enquiries concerning the recycling or disposal of the product, complying with the local laws in force.



## MERKMALE UND BESCHREIBUNG DER BAUTEILE

PARK ist eine automatische Vorrichtung zum Schutz des eigenen Autoeinstellplatzes vor unbefugt dort parkenden Wagen. Die Anlage arbeitet ohne Kabel, ferngesteuert und von einer Solarzelle\* versorgt. Sie ist vollständig aus INOX-Stahl.

Das System ist sicher und entspricht den geltenden Normen. Es verfügt über ein Hinderniserkennungssystem für beide Bewegungsrichtungen und einen reversiblen Getriebemotor, der das Bewegen von Hand ermöglicht (im Fall gewollter Entsperrung, im Fall eines Schadens oder wenn der Akku leer ist).

(\* Das Modell **PARKSUN** benötigt keine Verbindung zu externen Energiequellen, denn die Aufladung der Batterie erfolgt über ein Photovoltaikpanel, während **PARKLINE** mit einem externen, netzbetriebenen Ladegerät arbeitet. Das Modell **PARKSUN-S** ist mit einem Photovoltaik-Panel und einem Anwesenheitsmelder ausgestattet, der den Bogen automatisch wieder aufrichtet, wenn das Fahrzeug den Stellplatz verlässt.

**ACHTUNG: Lesen vor der Installation dieses Handbuch sorgfältig in allen seinen Teilen.**

**Wenn Sie die im Handbuch beschriebenen Schritte einhalten wird die Installation leicht zu bewerkstelligen sein.**

### Beschreibung der Teile (Abb. 1)

- |                                     |   |
|-------------------------------------|---|
| 1) Anzeige-LED                      | 13) Taste für Programmierung F1                                       |
| 2) automatisierter bogen            | 14) Druckknopf F2 und Speicherung Funksteuerungen                     |
| 3) solarzelle (mod. PARKSUN)        | 15) Led Programmierung LD1  |
| 4) motor                            | 16) JP3 Brücke für Änderung des Laufs                                 |
| 5) elektronisches steuergehäuse     | 17) Funkantenne   |
| 6) schlüssel zum sperren und öffnen | 18) Speicher Funksteuercodes (nur Noire)                              |
| 7) wiederaufladbarer akku           | 19) Überbrückung für die Wahl des Rolling-Codes (nur für Noire-Codes) |
| 8) Schutzglas (mod. PARKSUN)        | 20) Klemmleiste Anschluss Kabelsteuerungen                            |
| 9) Abdeckung (mod. PARKSUN)         | 21) JP1 Auswahl Modus Kabelsteuerungen                                |
| 10) Abdeckung (mod. PARKLINE)       | 22) Schmelzsicherung Speisung 12V 1A                                  |
| 11) Befestigungslöcher              | 23) Reset der Steuerung   |
| 12) Drainage des Wassers            | 24) Klemmbrett Antennenanschluss                                      |

## TECHNISCHE MERKMALE

	U.M.	PARKSUN	PARKLINE
Versorgung	V	12 dc	
Batterie	V/Ah	12 / 7	
Leistung des Panels	W	5	/
Aufnahme in Standby	mA	1	1
Aufnahme des Motors	A	1	
Encoder		Si	
Betriebstemperatur	°C	-20 +55	
Funkfrequenz	MHz	433.92	
Schutzgrad	IP	54	
Gewicht	Kg	23	

## BEFESTIGUNG

Produkt vorsichtig der Verpackung entnehmen. Abdeckung abziehen. Dazu den mitgelieferten Schlüssel in das zentrale Schloss einsetzen und gegen den Uhrzeigersinn drehen. Sicherstellen, dass alle internen Teile der Automatisierung unversehrt sind.

Genau Positionierung von PARK auf dem Einstellplatz festlegen (Abb. 3).

Dabei nachfolgende Abbildung beachten. Befestigungspunkte auf dem Boden markieren. Dabei das PARK selbst benutzen. Mit einer 10mm-Bohrspitze die entsprechenden Löcher bohren.

Die Spreizdübel einsetzen und das PARK in der vorgesehenen Position aufsetzen. Dabei darauf achten, dass sich die Befestigungsbohrungen über den in den Boden eingesetzten Spreizdübeln befinden. PARK mit den mitgelieferten Schrauben kreuzweise befestigen.

**- Die Struktur des PARK keinesfalls verschließen, da sie so konstruiert ist, dass das Wasser bei starkem Regen abfließen kann (Teil 12 - Abb. 1).**

## ANSCHLUSS DES AKKUS

Nach der Befestigung von PARK den Akku wie in der Abbildung dargestellt befestigen 5.

## STROMVERSORGUNG UND STEUERUNG OHNE KABEL

Am Eingang der Solarzelle kann eine feste Versorgungsleitung (15VDC) oder ein 13,8V-Ladegerät angeschlossen werden: So erfolgt die Stromversorgung des PARK unabhängig von der Solarzelle.  
Die PARK-Zentrale verfügt über zwei Kabeleingänge zum Hochfahren und Herunterfahren des Bogens. Über die Überbrückung JP1 können die Eingänge geändert werden.

### A – Überbrückung JP1 geöffnet

Eingang IN 1 = Hochfahren: Impuls bewirkt das Hochfahren des Bogens  
Eingang IN 2 = Herunterfahren: Impuls bewirkt das Herunterfahren des Bogens

### A – Überbrückung JP1 geschlossen

Eingang IN 1 = Impuls: Ein Impuls fährt den Boden herunter, ein Impuls fährt den Bogen hoch.  
Eingang IN 2 = Zeituhr: Bei geöffnetem Kontakt funktioniert das PARK normal, bei geschlossenem Kontakt fährt der Bogen herunter, dabei wird jeder andere Befehl übergangen.  
Wenn der Kontakt des Eingangs IN 2 wieder geöffnet wird, wird der Bogen hochgefahren.

## PROGRAMMIERUNG - BETRIEB

Anmerkung: Die Programmierung des Bogens erfolgt werkseitig, so dass keine weiteren Eingriffe erforderlich sind. Dieses Verfahren nur dann einsetzen, wenn es unumgänglich ist. Die folgenden Verfahren dienen zur Änderung der Positionen „Bogen oben“ und „Bogen unten“.

Änderung Position „Bogen oben“ (Abb. 7)

- Den Bogen nach "oben" bringen, indem die mitgelieferte Funksteuerung verwendet wird.
- Die Brücke JP3 schließen, LD1 leuchtet auf.
- F1 drücken, um den Öffnungswinkel zu erhöhen oder F2, zur Reduzierung des Öffnungswinkels.
- Wenn der Winkel definiert wurde, JP3 beseitigen, um die Position zu speichern und aus der Programmierung zu gehen.

Änderung Position „Bogen unten“ (Abb. 8)

- Den Bogen nach "unten" bringen, indem die mitgelieferte Funksteuerung verwendet wird.
- Die Brücke JP3 schließen.
- F1 drücken, den Bogen anheben, oder F2, um ihn zu senken.
- Wenn der Winkel definiert wurde, JP3 beseitigen, um die Position zu speichern und aus der Programmierung zu gehen.

**HINWEIS: Während dieser Phase darf der Bogen auf keine Hindernisse treffen.**

## SPEICHERUNG FERNSTEUERBEFEHLEN (Abb.9)

Die mitgelieferte Funksteuerung ist schon gespeichert; um weitere Funksteuerungen zuzufügen, wie folgt vorgehen.  
Taste „MEM/F2“ kurz drücken (Teil 15 - Abb. 1). Das entsprechenden LED beginnt zu blinken. Solange das LED blinkt, die Taste für den Fernsteuerbefehl, der gespeichert werden soll, drücken: Ein längeres Aufleuchten des LED zeigt an, dass der Befehl erfolgreich gespeichert wurde.  
Danach können weitere Fernsteuerbefehle gespeichert werden. Andernfalls abwarten, bis das Blinken aufhört, um den Lernmodus zu verlassen.



## LÖSCHEN EINES STEUERBEFEHLS

Taste "MEM/F2" 4 mal hintereinander drücken das entsprechende Led blinkt 4 mal hintereinander auf. Solange das Led blinkt die Taste für den Fernsteuerbefehl, der gelöscht werden soll, drücken: Ein längeres Aufleuchten des LD1 zeigt an, dass der Befehls erfolgreich gelöscht wurde.

## LÖSCHEN ALLER STEUERBEFEHLE

Taste "MEM/F2" gedrückt halten, bis sich das Led einschaltet. Dieser Vorgang dauert ca. 7 Sekunden.

## ENTSPERREN MIT ELEKTRISCHEM SCHLÜSSEL (fig.7)

Der Besitzer des Einstellplatzes (also des PARK) kann mit dem Schlüssel für die elektrische Entsperrung den Bogen jederzeit von Hand bewegen.

Wenn der Schlüssel sich in der Position MANUAL (manuell) befindet, wird der Bogen vom Motor entkoppelt und kann widerstandsfrei bewegt werden.

Zum Anheben des abgesenkten Bogens wie folgt vorgehen:

Schlüssel in Position MANUAL bringen, um den Bogen anzuheben. Schlüssel in Position AUTOMATIC (automatisch) bringen, um den Bogen zu sperren.

Zum Absenken des Bogens in Position „oben“ wie folgt vorgehen:

Schlüssel in Position MANUAL drehen, um den Bogen abzusenken, und danach den Schlüssel in Position AUTOMATIC bringen.

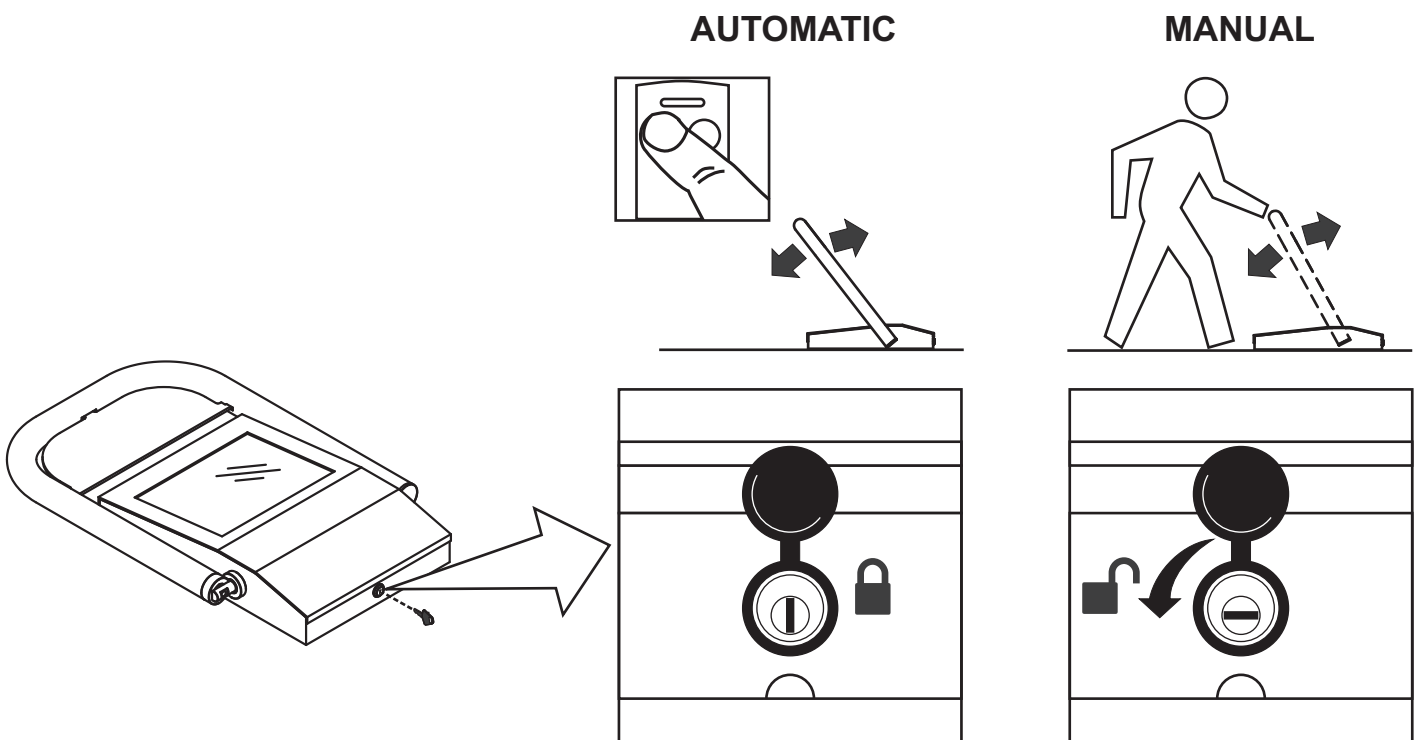

FIG.10 / Abb.10

## AUTONOMIA

- Vom Solarpaneel abgegebener Strom (sonnig) 120mA
- Vom Solarpaneel abgegebener Strom (wolkig) 30mA
- Minimale Sonneneinstrahlungszeit/Woche (Direktlicht),  
damit die Ladung erhalten bleibt (4 Betätigungen pro Tag – sonnig) 4h
- Minimale Sonneneinstrahlungszeit/Woche (Direktlicht),  
damit die Ladung erhalten bleibt (4 Betätigungen pro Tag – wolkig) 8h
- Autonomie der Vorrichtung bei nicht erfolgter Ladung des Paneels (4 Betätigungen/Tag) 100gg

- Die oben genannten Leistungen gelten mit max. geladener Batterie im Augenblick der Installation der Produktes.  
 - Die Leistungen und die Dauer der Batterie können durch verschiedene Umgebungseinflüsse bedingt sein. Falls die Stellung des PARK oder ein Mangel an Sonnenlicht die in der Tabelle angegebene Aussetzungszeit reduzieren, muss PARK mit dem von Cardin Elettronica\* gelieferten Batterieladegerät aufgeladen werden. Falls sich PARK wegen Energiemangel ausschaltet, sofort mit einer Aufladung eingreifen, um die Dauer der Batterie nicht zu beeinträchtigen. Falls die Einhaltung der in der Tabelle gelieferten Sonneneinstrahlungszeiten keinesfalls möglich ist, raten wir zum Gebrauch von PARKLINE.

**Led auf dem Bügel (Nr. 22 auf Abbildung 1) warnt durch schnellem Blinken während der Bewegung, dass der Akku einen niedrigen Ladestand erreicht hat. Der Alarm geht automatisch zurück, falls dies ein Ergebnis einem außerordentlich intensiven Gebrauch oder einer nicht ausreichend Ladeperiode ist.**

\*- Der Gebrauch des Cardin Elettronica Batterieladegeräts Art. Nr. CB13V8P0A5 wird empfohlen.

## WARTUNG

Regelmäßig (mind. 1x monatl.) das Schutzglas der Konsole und die Zentrale selbst reinigen.  
 Alle 3 bis 4 Monate die Abdeckung zur Inspektion des Innenbereiches öffnen, möglicherweise verstopfte Regenwasserableitungen reinigen.

- Die CE-Konformitätserklärungen für die Cardin-Produkte stehen in der Originalsprache auf der Homepage [www.cardin.it](http://www.cardin.it) im Bereich "Normen und Zertifizierung" zur Verfügung unter dem Link:

<http://www.cardin.it/Attachment/dce107.pdf>



## ENTSORGUNG

Dieses Produkt besteht aus verschiedenen Bauteilen, die ihrerseits die Umwelt verschmutzende Stoffe enthalten können. Sachgerecht entsorgen!  
 Informieren Sie sich, nach welchem Recycling- oder Entsorgungssystem das Produkt entsprechend der örtlich geltenden Bestimmungen zu entsorgen ist.



## KENMERKEN EN BESCHRIJVING VAN DE ONDERDELEN

PARK is een automatisering die mogelijk maakt om uw parkeerplaats te beveiligen tegen ongewenst parkeren. Geheel "draadloos", van op afstand bestuurd, van stroom voorzien door een zonnepaneel\* en geheel uit roestvrij staal vervaardigd. Het systeem is veilig en conform de geldende regelgeving, omdat het beschikt over een systeem voor obstakeldetectie in beide richtingen en een omkeerbare reductiemotor die handmatige beweging mogelijk maakt (in geval van ontgrendeling door de eigenaar, ontladen batterij of een defect).

(\* ) Het model **PARKSUN** hoeft niet op externe bronnen aangesloten te worden, het opladen van de batterij gebeurt door middel van een zonnepaneel, terwijl voor de **PARKLINE** een externe batterijlader vereist is die gevoed wordt door het lichtnet. Het model **PARKSUN-S** is voorzien van een zonnepaneel en een aanwezigheidsdetector waardoor de beugel automatisch omhooggaat als het voertuig de parkeerplaats verlaat.

**BELANGRIJK: lees deze handleiding aandachtig helemaal door voordat u met de installatie gaat beginnen. Het installeren van het product zal gemakkelijker verlopen als u bij de verschillende fases de geïllustreerde sequenties volgt.**

### Beschrijving van de onderdelen (afb. 1)

- |   |  |
|---|--|
| 1) Signalisatieleds                       | Drukknop F2 en opslag in het geheugen van afstandsbedieningen          |
| 2) gemotoriseerde boog                    | 15) Programmatie Led LD1   |
| 3) zonnepaneel (mod. PARKSUN)             | 16) JP3 brug voor wijziging beweging                                   |
| 4) motor                                  | 17) Radioantenne   |
| 5) elektronische besturingseenheid        | 18) Geheugen voor codes afstandsbedieningen (enkel Zwarte Codes)       |
| 6) sleutels voor ontgrendeling en opening | 19) Brugje voor de keuze van de rolling-code (enkel voor Zwarte codes) |
| 7) oplaadbare accu                        | 20) Aansluitklemmen voor bedrade besturingen                           |
| 8) beschermglas (mod. PARKSUN)            | 21) JP1 Keuze voor bedrade bedieningsmode                              |
| 9) deksel (mod. PARKSUN)                  | 22) Zekering voeding 12V 1A  |
| 10) deksel (mod. PARKLINE)                | 23) Reset besturingseenheid  |
| 11) Bevestigingsgaten                     | 24) Aansluitklemmen voor aansluiting antenne                           |
| 12) Waterafvoergaten                      |  |
| 13) Programmatie knop F114)               |  |

## TECHNISCHE GEGEVENS

	U.M.	PARKSUN		PARKLINE
Stroomvoorziening	V	12 dc		
Batterij	V/Ah	12 / 7		
Vermogen paneel	W	5		/
Opname in stand-by	mA	1	1,5	1
Opname motor	A	1		
Encoder		Si		
Werkings temperatuur	°C	-20 +55		
Radiofrequentie	MHz	433.92		
Beschermingsklasse	IP	54		
Gewicht	Kg	23		

## BEVESTIGING

Haal het product uit de verpakking en zorg ervoor het hierbij niet te beschadigen. Haal het deksel de PARK door de meegeleverde sleutels in het middelste slot te steken en draai die in tegenwijzerszin. Controleer dat alle interne delen van de automatisering intact zijn.

Bepaal de plaats van het product binnen het parkeergebied en volg daarbij de aanwijzingen van de tekening hieronder.

Teken de bevestigingspunten op de bodem af waarvoor u de PARK zult gebruiken (van afb. 3).

Maak een gat met een boor met een diameter van 10 mm.

Duw de expansiepluggen in de juiste aangebrachte gaten, plaats PARK op de daarvoor bestemde plaats en zorg ervoor dat de bevestigingsgaten overeenkomen met de plaats van de expansiepluggen in de bodem. Bevestig de PARK met de meegeleverde schroeven in kruiselingse volgorde.

**- Dicht de behuizing van de PARK op geen enkele manier af, omdat hij zo is ontworpen is dat het water bij zware regenval kan weglopen (det. 12 van afb 1).**

## AANSLUITING VAN DE BATTERIJ

Nadat u de PARK hebt bevestigd dient u de batterij aan te sluiten zoals dat is aangegeven op afbeelding 5.

## STROOMTOEVOER EN BEDIENING VIA KABEL

Op de ingang van het zonnepaneel kan een vaste voeding (15Vdc) of een accu-oplader van 13,8V worden aangesloten: op deze manier zal de stroomtoevoer van de PARK niet afhankelijk zijn van het zonnepaneel. De besturingseenheid van de PARK heeft 2 draadingsgangen, één om de boog naar omhoog te laten gaan en de ander voor naar omlaag. De functies van deze ingangen kunnen via de jumper JP1 worden gewijzigd.

### A – Jumper JP1 open

Ingang IN.1 = Omhoog: met een impuls gaat de boog naar omhoog  
Ingang IN.2 = Omlaag: met een impuls gaat de boog naar omlaag

### A – Jumper JP1 dicht

Ingang IN.1 = stap-voor-stap: één impuls voor omhoog, één impuls voor omlaag en.  
Ingang IN.2 = timer: Bij open contact werkt de PARK normaal, bij gesloten contact gaat de boog van de PARK naar omlaag en wordt elke andere instructie belemmerd.  
Wanneer het contact van ingang IN.2 weer open gaat, gaat de boog naar omhoog.

## PROGRAMMERING - WERKING

N.B.: het programmeren van de boog vindt plaats in de fabriek en er zijn geen bijstellingen nodig. Gebruik deze procedure alleen indien dat strikt noodzakelijk is. De volgende procedures dienen voor het wijzigen van de posities "boog hoog" en "boog laag".

Wijziging positie "boog hoog" (afb. 7)

- Zet de boog met behulp van de bijgeleverde afstandsbediening in de "hoge" positie.
- Sluit de brug JP3, LD1 gaat branden.
- Druk op F1 om de openingshoek te vergroten of op F2 om de openingshoek te verkleinen.
- Nadat de hoek gedefinieerd is, JP3 verwijderen om de positie in het geheugen op te slaan en de programmeermodus af te sluiten.

Wijziging positie "boog laag" (afb. 8)

- Zet de boog met behulp van de bijgeleverde afstandsbediening in de "lage" positie.
- Sluit de brug JP3.
- Druk op F1 om de boog hoger te plaatsen of op F2 om hem lager te plaatsen.
- Nadat de hoek gedefinieerd is, JP3 verwijderen om de positie in het geheugen op te slaan en de programmeermodus af te sluiten.

**NB: tijdens deze fase mag de boog geen obstakels op zijn weg vinden.**

## GEHEUGENOPSLAG AFSTANDSBEDIENING (afb.9)

De bijgeleverde afstandsbediening is al in het geheugen opgeslagen, om andere afstandsbediening toe te voegen gaat u als volgt te werk.

Druk eventjes op de knop "MEM/F2" op de besturingseenheid het ledlampje van LD1 (onderdeel 15 van afb. 1) zal nu een aantal knipperingen afgeven. Druk tijdens de knipperingen op de knop van de afstandsbediening die u in het geheugen wilt opslaan: Een langdurigere knippering van de led zal aangeven dat de afstandsbediening correct in het geheugen is opgeslagen.

Na afloop van deze handeling kunt u andere afstandsbedieningen in het geheugen opslaan; wacht anders tot de led niet meer knippert om de herkenningsprocedure te verlaten.

## WISSEN VAN EEN AFSTANDSBEDIENING

Druk 4 maal achter elkaar op de knop "MEM/F2" op de besturingseenheid het ledlampje van LD1 zal nu een reeks van 4 knipperingen aanduiden. Druk tijdens de knipperingen op de knop van de afstandsbediening die u wilt wissen: Een langdurigere knippering van de led van LD1 zal aanduiden dat de afstandsbediening correct is gewist

## WISSEN VAN ALLE AFSTANDSBEDIENINGEN

Druk op de knop "MEM/F2" op de besturingseenheid en houd die ingedrukt tot het ledlampje van LD1 gaat branden. De gehele handeling neemt ongeveer 7 seconden in beslag.

## ONTGREDELING MET ELEKTRISCHE SLEUTEL (fig.7)

Als de eigenaar van de parkeerplaats (dus van de PARK) de boog handmatig wil verplaatsen, kan hij hiervoor de elektrische ontgrendelings sleutel gebruiken.

Door de sleutel in de stand MANUAL (handmatig) te zetten, wordt de boog losgekoppeld van de motor en zal hij uiterst soepel kunnen worden bewogen.

Als de boog naar beneden is en u hem omhoog wilt halen, dient u op de volgende manier te werk te gaan: draai de sleutel op de stand MANUAL – haal de boog naar boven - draai de sleutel op de stand AUTOMATIC (nu wordt de boog geblokkeerd).

Als de boog naar boven is en u hem wilt laten zakken, dient u op de volgende manier te werk te gaan: draai de sleutel in de stand MANUAL – haal de boog naar beneden – draai de sleutel in de stand AUTOMATIC.

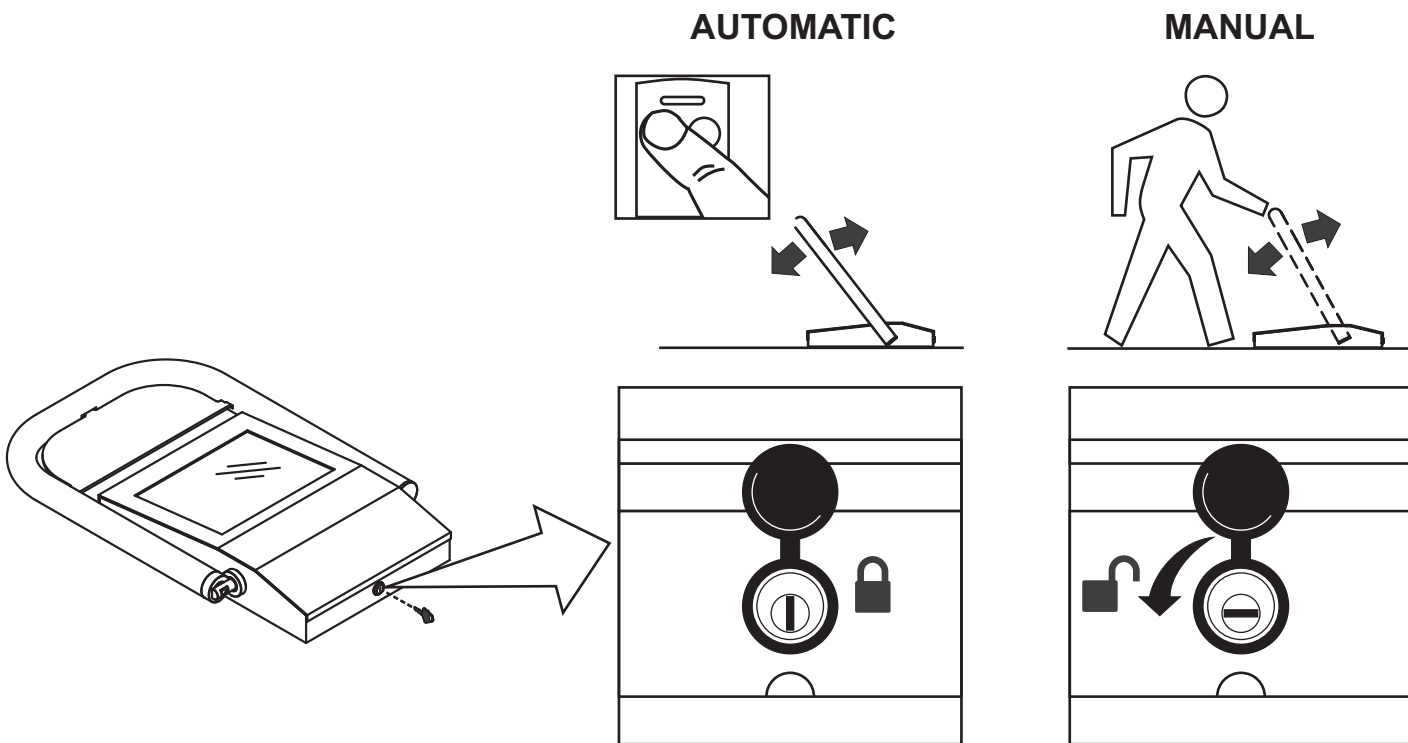

FIG.10 / Abb.10

## WERKINGSTIJD / AUTONOMIE

- |  |              |
|--|--------------|
| - Afgegeven stroom door het zonnepaneel (zonnige dag)  | <b>120mA</b> |
| - Afgegeven stroom door het zonnepaneel (bewolkte dag)   | <b>30mA</b>  |
| - Minimumtijd van blootstelling aan de zon / week (rechtstreekse lichtinval) benodigd om het paneel opgeladen te houden (4 bewegingen per dag – dag met zon).  | <b>4h</b>    |
| - Minimumtijd van blootstelling aan de zon / week (rechtstreekse lichtinval), benodigd om het paneel opgeladen te houden (4 bewegingen per dag– bewolkte dag). | <b>8h</b>    |
| - Werkingstijd inrichting bij afwezigheid van opgeladen paneel (4 bewegingen per dag).   | <b>100gg</b> |
- De hierboven opgevoerde prestaties hebben betrekking op een volledig opgeladen batterij op het moment van installatie van het product.
- De prestaties en de duur van de batterij kunnen door verschillende weersomstandigheden worden beïnvloed. Indien de plaats van de PARK, of het ontbreken van zonlicht de in de tabel opgevoerde blootstellingstijd nadelig beïnvloedt, zal de PARK opnieuw moeten worden opgeladen met behulp van de door Cardin Elettronica\* geleverde batterijlader. Wanneer de PARK wegens het ontbreken van energie niet werkt, is het raadzaam tijdig in te grijpen door hem opnieuw op te laden, zodat de status van de batterij behouden blijft. Als het geenszins mogelijk is de in de tabel opgevoerde gegevens voor blootstelling aan de zon in acht te nemen, is het raadzaam de PARKLINE toe te passen.

**De led die aanwezig is op de beweglijke boog (onderdeel 22 van afbeelding 1) waarschuwt, door snel te knippen gedurende de beweging, dat de batterij bijna leeg is. Het alarm wordt automatisch weer opgegeven als dit het gevolg is van een incidenteel intensief gebruik of van een niet voldoende lange laadperiode.**

\*- Wij raden u aan de batterijlader van Cardin Elettronica te gebruiken die verkrijgbaar is onder code: CB13V8P0A5

## ONDERHOUD

Controleer regelmatig (tenminste één maal per maand) of het beschermglas van het zonnepaneel en de gehele installatie proper is.  
Open elke 3-4 maanden het deksel om het binnengedeelte te inspecteren en de openingen voor de afvoer van regenwater schoon te maken, indien die verstopt zijn.

- De EG-verklaring van overeenstemming voor de producten van Cardin is beschikbaar in de oorspronkelijke taal op de site [www.cardin.it](http://www.cardin.it) in het gedeelte "normen en certificatie" via de link:

<http://www.cardin.it/Attachment/dce107.pdf>



## VERWIJDERING

Dit product bestaat uit diverse onderdelen die ook weer verontreinigende stoffen kunnen bevatten. Het product mag niet zomaar weggegooid worden! Informeer over de wijze van hergebruik of verwijdering van het product en neem daarbij de wettelijke voorschriften die ter plaatse gelden in acht.







**CARDIN HOTLINE ITALY**  
**04 38 40 41 50**

CARDIN ELETTRONICA S.p.A  
Via del lavoro, 73 – Z.I. Cimavilla - 31013  
Codognè (TV) Italy  
GPS 45.864, 12.375  
Tél: (+39) 04 38 40 40 11  
fax: (+39) 04 38 40 18 31  
e-mail (Italy): sales.office.it@cardin.it  
e-mail (Europe): sales.office@cardin.it  
[http:// www.cardin.it](http://www.cardin.it)

**CARDIN ELETTRONICA FRANCE**

333, Avenue Marguerite Perey  
77127 LIEUSAIN CEDEX  
Tél: 01 60 60 39 34  
Fax: 01 60 60 39 62  
[http:// www.cardin.fr](http://www.cardin.fr)

CARDIN HOTLINE FRANCE  
0892 68 67 07

**CARDIN ELETTRONICA DEUTSCHLAND**

Neufahrner Str. 12b  
D-85375 Neufahrn/Grüneck  
TEL: +49 81 65 94 58 77  
Fax: +49 81 65 94 58 78  
[http:// www.Cardin-DE.DE](http://www.Cardin-DE.DE)

CARDIN HOTLINE DEUTSCHLAND  
0172 6742256

**CARDIN ELETTRONICA BELGIUM**

Acaciastraat 18B  
B-2440 Geel  
Tél: +32(0)14/368.368  
Fax: +32(0)14/368.370  
[http:// www.cardin.be](http://www.cardin.be)

CARDIN HOTLINE BELGIUM  
014 368 368

**GPS AUTOMATION**

De Chamotte 2  
4191GT Geldermalsen  
Tel: +31 (0)345 630 503  
[http:// www.cardin.nu](http://www.cardin.nu) /  
[www.gps-automation.nl](http://www.gps-automation.nl)

CARDIN HOTLINE NETHERLANDS  
0345 630 503